

Kids Vanity Table
Kinder Schminktisch
Ensemble de Coiffeuse pour Enfants
Tocador Infantil
Tavolo da Toilette per Bambini
Toaletka kosmetyczna

HY10142



Before You Start

Please read all instructions carefully and keep it for future reference.

General Security Warning

Caution: Children should use this product under the parental supervision.

Danger: Keep all small parts and packaging materials for this product away from babies and children, otherwise they may pose a choking hazard.

Danger: Lack of attachment may cause a risk of tipping.



0-3

WARNING: CHOKING HAZARD

-Small parts.
Not for children under 3 years.

Warning for Assembly

- ⚠ Assembled only by adults
- ⚠ Remove all packaging, separate and count all parts and hardware.
- ⚠ Read through each step carefully and follow the proper order.
- ⚠ We recommend that, where possible, all items are assembled near the area in which they will be placed in use, to avoid moving the product unnecessarily once assembled.
- ⚠ Ensure a secure surface during installation, and place the product always on a flat, steady and stable surface.



Bevor Sie beginnen

Bitte sorgfältig lesen und zum späteren Nachschlagen aufbewahren.

Allgemeine Sicherheitswarnung

Vorsicht: Kinder sollten diesen Artikel unter elterlicher Aufsicht benutzen.

Warnung: Halten Sie alle Kleinteile und Verpackungsmaterialien, die verschluckt werden können, von Babys und Kindern fern.

Warnung: Unsachgemäße Montage kann zu Kippgefahr führen.



0-3

Achtung: ERSTICKUNGSGEFAHR

-Kleine Teile.
Nicht für Kinder unter 3 Jahren.

Hinweis zur Montage

- ⚠ Montage nur durch Erwachsene
- ⚠ Entfernen Sie alle Verpackungen, Überprüfen Sie, ob alle Teile und Zubehörteile vorhanden sind.
- ⚠ Lesen Sie jeden Montageschritt sorgfältig durch und folgen Sie den Anleitungen.
- ⚠ Wir empfehlen, alle Teile möglichst in der Nähe des Aufstellungsortes zu montieren, um unnötige Bewegungen nach der Montage zu vermeiden.
- ⚠ Achten Sie bei der Montage auf einen sicheren Untergrund und stellen Sie den Artikel immer auf eine ebene, feste und stabile Fläche.



Avant de Commencer

Veuillez lire attentivement toutes les instructions et les conserver pour la référence ultérieure.

Avertissement de Sécurité Générale

Attention : Les enfants doivent utiliser ce produit sous la surveillance de leurs parents.

Danger : Gardez toutes les petites pièces et les matériaux d'emballage de ce produit hors de la portée des bébés et des enfants pour éviter un risque d'étouffement.

Danger : Le manque de la fixation pourrait entraîner un risque de basculement.



AVERTISSEMENT : RISQUE D'ÉTOUFFEMENT

– Les petites pièces.
Ne convient pas aux enfants de moins de 3 ans.

Avertissement pour l'Assemblage

- ⚠ Construction seulement par des adultes
- ⚠ Retirez tous les emballages, séparez et comptez toutes les pièces et le matériel.
- ⚠ Lisez attentivement chaque étape et suivez l'ordre correct.
- ⚠ Nous recommandons que, dans la mesure du possible, tous les articles soient assemblés à proximité de la zone dans laquelle ils seront utilisés, afin d'éviter de déplacer inutilement le produit une fois assemblé.
- ⚠ Assurez-vous que la surface soit solide pendant la construction et placez toujours le produit sur une surface plane et stable.



Antes de Empezar

Lea atentamente todas las instrucciones y consérvelas para futuras consultas.

Advertencia de Seguridad General

Atención: Los niños deben utilizar este producto bajo la supervisión de sus padres.

Peligro: Mantenga todas las piezas pequeñas y los materiales de empaque de este producto fuera del alcance de los bebés y los niños, ya que de lo contrario pueden suponer un peligro de asfixia.

Peligro: La falta de fijación puede provocar un riesgo de vuelco.



ADVERTENCIA: PELIGRO DE ASFIXIA

- Piezas pequeñas.
No es adecuado para niños menores de 3 años.

Advertencia para el Montaje

- ⚠ El producto solo puede ser ensamblado por adultos.
- ⚠ Retire todo el embalaje, separe y cuente todas las piezas y los accesorios.
- ⚠ Lea detenidamente cada paso y siga el orden correcto.
- ⚠ Recomendamos que, siempre que sea posible, todos los elementos se monten cerca de la zona en la que se van a utilizar, para evitar mover el producto innecesariamente una vez montado.
- ⚠ Asegure una superficie segura durante el montaje, y coloque el producto siempre sobre una superficie plana, firme y estable.



Prima di Iniziare

Si prega di leggere attentamente tutte le istruzioni e conservarle per riferimento futuro.

Avvertenza di sicurezza generale

Attenzione: I bambini devono usare questo prodotto sotto la supervisione dei genitori.

Pericolo: Tenere tutte le piccole parti e i materiali di imballaggio di questo prodotto lontano da neonati e bambini, altrimenti potrebbero rappresentare un rischio di soffocamento.

Pericolo: La mancanza di accessorio può causare un rischio di ribaltamento.



AVVERTENZA: RISCHIO DI SOFFOCAMENTO

- Piccole parti.
Non per i bambini sotto i 3 anni.

Avvertenza per il Montaggio

- ⚠ Questo prodotto è montato dagli adulti.
- ⚠ Rimuovere tutti gli imballaggi, separare e contare tutte le parti e tutti gli accessori.
- ⚠ Leggere attentamente ogni passo e seguire l'ordine corretto.
- ⚠ Si consiglia, ove possibile, di montare tutti gli articoli vicino alla zona in cui verranno posti in uso, per evitare di spostare inutilmente il prodotto una volta assemblato.
- ⚠ Garantire una superficie sicura durante il montaggio e posizionare il prodotto sempre su una superficie piana, stabile.



Zanim Zaczniesz

Przeczytaj uważnie wszystkie instrukcje i zachowaj je na przyszłość.

Ogólne ostrzeżenia dotyczące bezpieczeństwa

Uwaga: Dzieci mogą używać tego produktu jedynie pod nadzorem dorosłych.

Niebezpieczeństwo: Trzymaj wszystkie małe części i materiały opakowaniowe dla tego produktu z dala od niemowląt i dzieci, w przeciwnym razie mogą stwarzać ryzyko zadławienia.

Niebezpieczeństwo: Brak mocowania może spowodować ryzyko przewrócenia.



UWAGA: RYZIKO ZADŁAWIENIA

- Produkt zawiera małe elementy.
Nieodpowiednie dla dzieci poniżej 3 roku życia.

Ostrzeżenie

- ⚠ Montażem powinny zająć się wyłącznie osoby dorosłe
- ⚠ Usuń opakowanie i upewnij się, że zestaw zawiera wszystkie części i elementy montażowe.
- ⚠ Przeczytaj uważnie każdy krok i postępuj we właściwej kolejności.
- ⚠ Zalecamy, aby w miarę możliwości wszystkie elementy były montowane w pobliżu miejsca, w którym będą używane, aby uniknąć niepotrzebnego przenoszenia produktu po złożeniu.
- ⚠ Zapewnij bezpieczną powierzchnię podczas montażu i zawsze umieszczaj produkt na płaskiej i stabilnej powierzchni.

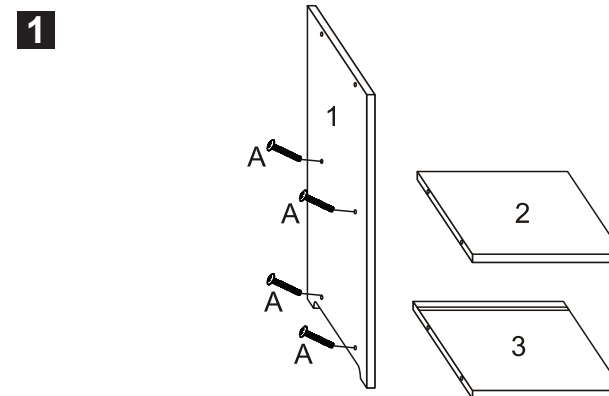
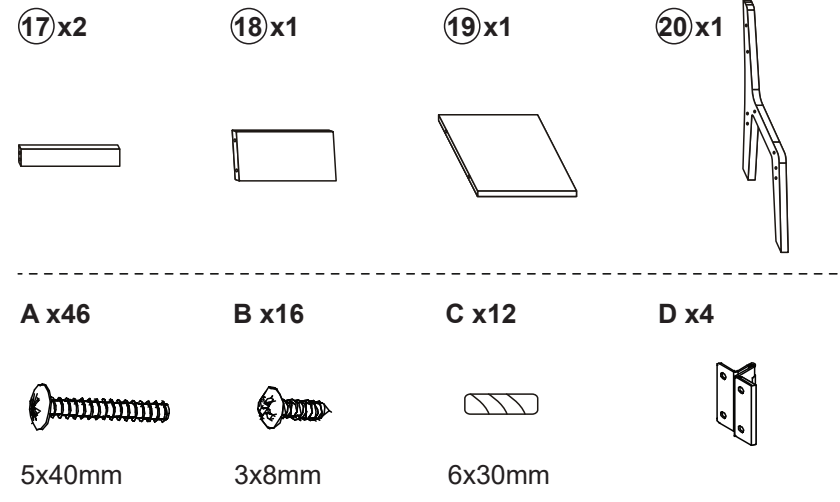
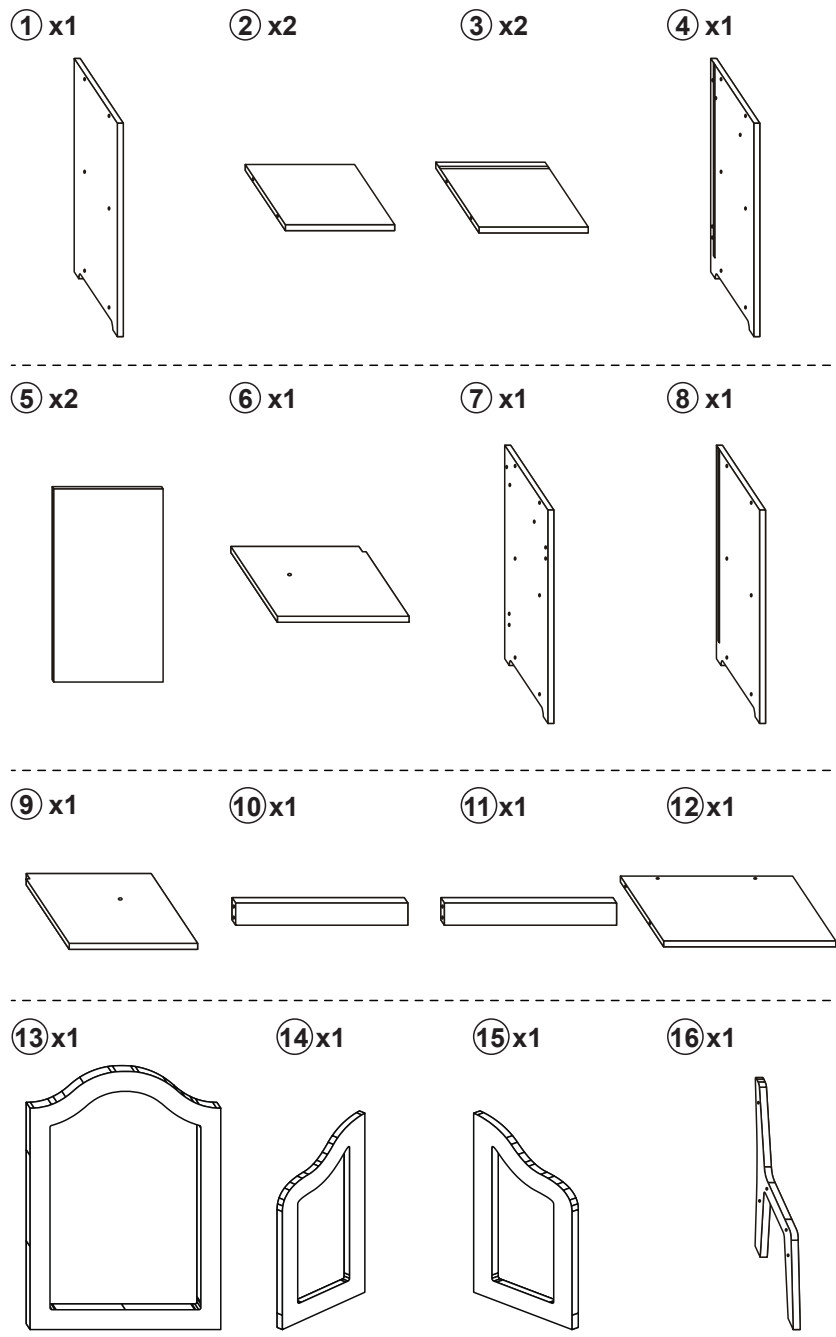

EN: Use A screw to lock No.2 and 3 panel on No.1 panel.

DE: Verwenden Sie die Schraube A, um die Platten Nr. 2 und 3 an der Platte Nr. 1 zu befestigen.

FR: Utilisez la vis A pour verrouiller les panneaux N°2 et N°3 sur le panneau N°1.

ES: Utilice el tornillo A para bloquear el panel N° 2 y el N° 3 en el panel N° 1.

IT: Utilizzare la vite A per bloccare i pannelli n. 2 e n. 3 sul pannello n. 1.

PL: Przymocuj panele 2 i 3 do panelu 1 za pomocą śrub A.

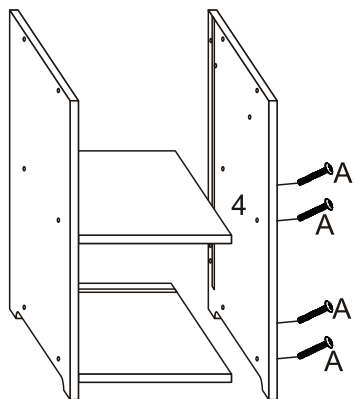
2

EN: Use A screw to lock No.4 panel on No.2 and 3 panel.

DE: Verwenden Sie die Schraube A, um die Platte Nr. 4 an der Platte Nr. 2 und 3 zu befestigen.

FR: Utilisez la vis A pour verrouiller le panneau N°4 sur les panneaux N°2 et N°3.

ES: Utilice el tornillo A para bloquear el panel N° 4 en los paneles N° 2 y N° 3.

IT: Utilizzare la vite A per bloccare il pannello n. 4 sul pannello n. 2 e 3.

PL: Przymocuj panel 4 do paneli 2 i 3 za pomocą śrub A.

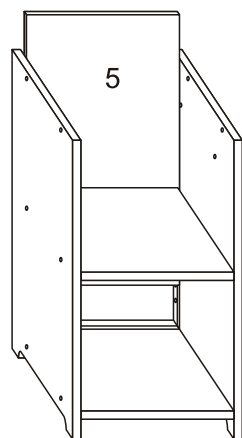
3

EN: Insert No.5 panel in backside groove.

DE: Setzen Sie die Platte Nr. 5 in die rückseitige Nut ein.

FR: Insérez le panneau N°5 dans la rainure arrière.

ES: Inserte el panel N° 5 en la ranura trasera.

IT: Inserire il pannello n. 5 nella scanalatura posteriore.

PL: Wsuń panel 5 w szczeliny w tylnej części pozostałych paneli.

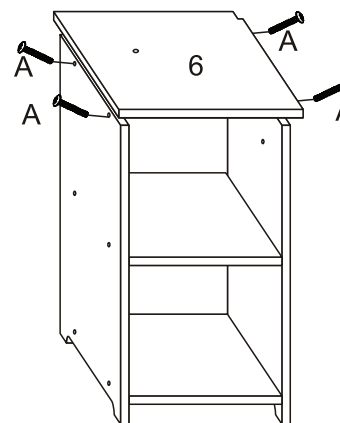
4

EN: Use A screw to lock No.6 panel on topside, finished the leftside part assembly.

DE: Befestigen Sie die Platte Nr. 6 mit der Schraube A auf der Oberseite und beenden Sie die Montage des linken Teils.

FR: Utilisez la vis A pour verrouiller le panneau N°6 sur le côté supérieur, terminez l'assemblage de la partie gauche.

ES: Use el tornillo A para bloquear N° 6 panel en la parte superior, terminado el ensamblaje de la pieza del lado izquierdo.

IT: Utilizzare la vite A per avvitare il pannello n. 6 sul lato superiore e terminare l'assemblaggio della parte sinistra.

PL: Przymocuj panel 6 w górnej części pozostałych paneli za pomocą śrub A, aby ukończyć montaż lewego segmentu toaletki.

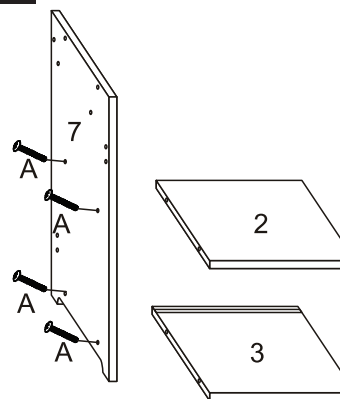
5

EN: Use A screw to lock No.2 and 3 panel on No.7 panel.

DE: Verwenden Sie die Schraube A, um die Platten Nr. 2 und 3 an der Platte Nr. 7 zu befestigen.

FR: Utilisez la vis A pour verrouiller les panneaux N°2 et N°3 sur le panneau N°7.

ES: Utilice el tornillo A para bloquear el panel N° 2 y el N° 3 en el panel N° 7.

IT: Utilizzare la vite A per bloccare i pannelli n. 2 e n. 3 sul pannello n. 7.

PL: Przymocuj panele 2 i 3 do panelu 7 za pomocą śrub A.

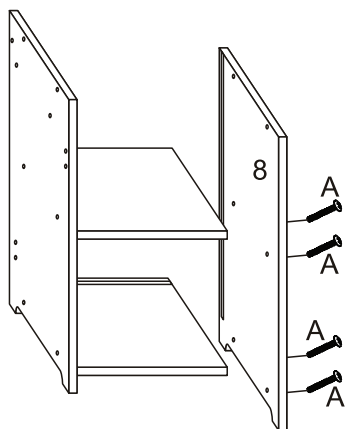
6

EN: Use A screw to lock No.8 panel on No.2 and 3 panel.

DE: Verwenden Sie die Schraube A, um die Platte Nr. 8 mit den Platten Nr. 2 und 3 zu verbinden.

FR: Utilisez la vis A pour verrouiller le panneau N°8 sur les panneaux N°2 et N°3.

ES: Utilice el tornillo A para bloquear el panel N° 8 en los paneles N° 2 y N° 3.

IT: Utilizzare la vite A per bloccare il pannello n. 8 sul pannello n. 2 e 3.

PL: Przymocuj panel 8 do paneli 2 i 3 za pomocą śrub A.

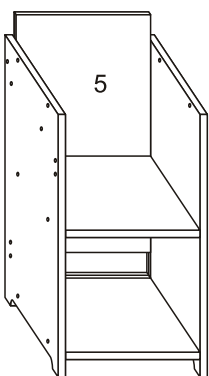
7

EN: Insert No.5 panel in backside groove.

DE: Setzen Sie die Platte Nr. 5 in die rückseitige Nut ein.

FR: Insérez le panneau N°5 dans la rainure arrière.

ES: Inserte el panel N° 5 en la ranura trasera.

IT: Inserire il pannello n. 5 nella scanalatura posteriore.

PL: Wsuń panel 5 w szczeliny w tylnej części pozostałych paneli.

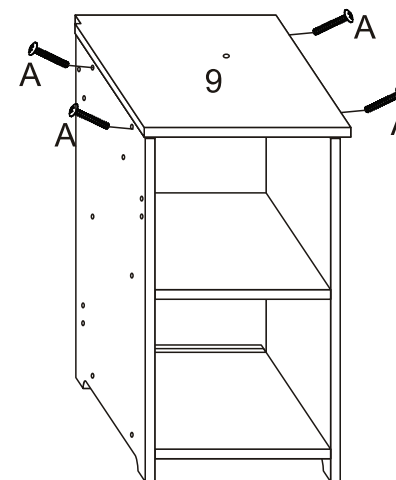
8

EN: Use A screw to lock No.9 panel on topside, finished the rightside parts assembly.

DE: Befestigen Sie die Platte Nr. 9 mit der Schraube A auf der Oberseite und beenden Sie die Montage des rechten Teils.

FR: Utilisez la vis A pour verrouiller le panneau N° 9 sur le côté supérieur, et terminez l'assemblage de la partie droite.

ES: Use el tornillo A para bloquear N° 9 panel en la parte superior, terminado el ensamblaje de la pieza del lado izquierdo.

IT: Usare la vite A per bloccare il pannello n. 9 sul lato superiore, finito il montaggio delle parti sul lato destro.

PL: Przymocuj panel 9 w górnej części pozostałych paneli za pomocą śrub A, aby ukończyć montaż prawego segmentu toaletki.

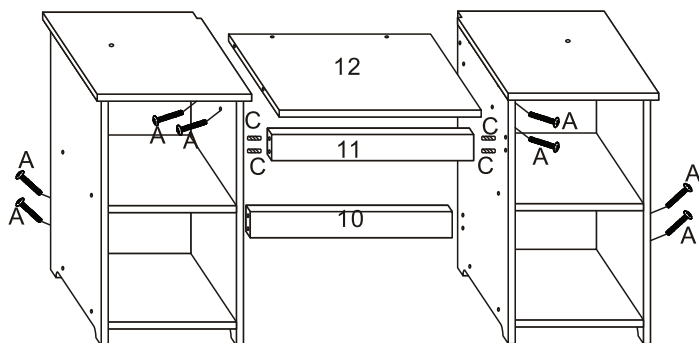
9

EN: Insert C(wooden dowels) in the both side of No. 11 panel, connect it to No.4 and 7 panel. Use A screw to lock No.10 and 12 panel on No.4 and 7 panel.

DE: Stecken Sie C(Holzdübel) in die Platte Nr.11 auf beiden Seiten und verbinden Sie sie mit den Platten Nr.4 und 7. Verwenden Sie die Schraube A, um die Platten Nr. 10 und 12 mit den Platten Nr. 4 und 7 zu verbinden.

FR: Insérez C (chevilles en bois) dans les deux côtés du panneau N°11, reliez-le aux panneaux N°4 et N°7. Utilisez la vis A pour verrouiller les panneaux N°10 et N°12 sur les panneaux N°4 et N°7.

ES: Inserte C (clavijas de madera) en el panel N° 11 a ambos lados, conecte a los paneles N° 4 y N° 7. Utilice un tornillo para bloquear los paneles N° 10 y N° 12 en los paneles N° 4 y N° 7.

IT: Inserire C (tasselli di legno) in entrambi i lati del pannello n. 11 e collegarlo ai pannelli n. 4 e 7. Utilizzare la vite A per bloccare i pannelli n. 10 e 12 sui pannelli n. 4 e 7.

PL: Umieść drewniane kołki C w otworach na obu krawędziach bocznych panelu 11, a następnie przymocuj panel 11 do paneli 4 i 7. Przymocuj panele 10 i 12 do paneli 4 i 7 za pomocą śrub A.

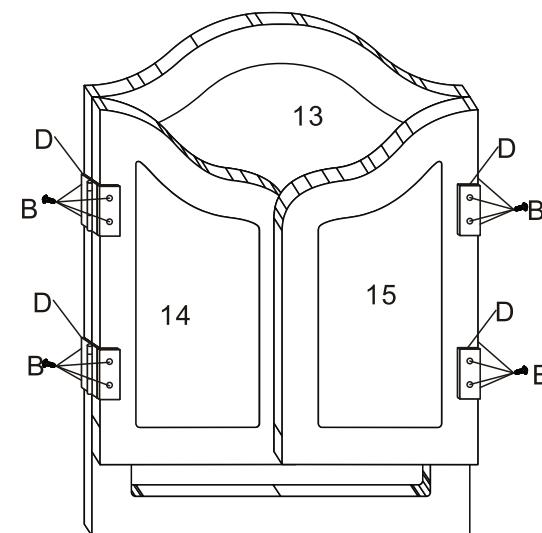
10

EN: Use B screw to lock D(metal hinges) on No.13,14 and 15 panel.

DE: Verriegeln Sie D (Metallscharniere) mit Schraube B an den Platten Nr. 13, 14 und 15.

FR: Utilisez la vis B pour verrouiller D (charnières métalliques) sur les panneaux N°13, N°14 et N°15.

ES: Utilice el tornillo B para bloquear D (bisagras metálicas) en los paneles N° 13, N° 14 y N° 15.

IT: Utilizzare la vite B per fissare D (cerniere metalliche) sul pannello n. 13, 14 e 15.

PL: Przymocuj metalowe zawiasy D do paneli 13, 14 i 15 za pomocą śrub B.

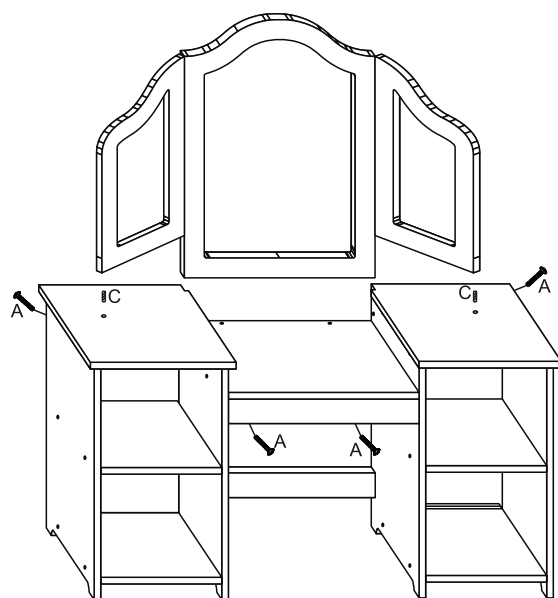
11

EN: Insert C(wooden dowels) in the top side of No.6 and 9 panel, connect it to mirror, then use A screw to lock it on table.

DE: Setzen Sie C(Holzdübel) in die Oberseite der Platten Nr. 6 und 9 ein, verbinden Sie sie mit dem Spiegel und befestigen Sie sie mit Schraube A auf dem Tisch.

FR: Insérez C (chevilles en bois) dans le côté supérieur des panneaux N°6 et N°9, reliez-les au miroir, puis utilisez la vis A pour les verrouiller sur la table.

ES: Inserte C (clavijas de madera) en el lado superior de los paneles N° 6 y N° 9, conecte al espejo y luego use el tornillo A para bloquear en la mesa.

IT: Inserire C (tasselli di legno) nel lato superiore del pannello n. 6 e 9, collegarlo allo specchio, quindi utilizzare la vite A per bloccarlo sul tavolo.

PL: Umieść drewniane kołki C w otworach w górnych częściach paneli 6 i 9. Następnie umieść lustro na blacie toaletki i zamocuj je za pomocą śrub A.

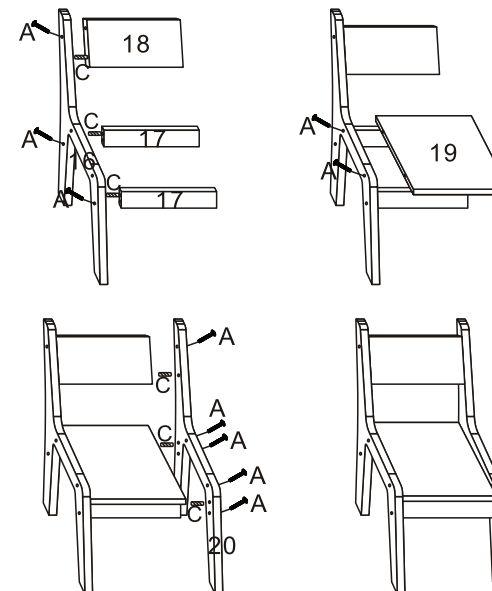
12

EN: Insert C(wooden dowels) in the left side of No.17 and 18 panel , connect it to No.16 panel, then use A screw to lock No.17 and 18 panel on No.16 panel. Put No.19 panel on No.17 panel, then use A screw to lock it on No.16 panel. Insert C(wooden dowels) in the right side of No.17 and 18 panel, connect it to No.20 panel, then use A screw to lock No.17 and 18 panel on No.20 panel. Finished the chair assembly.

DE: Setzen Sie C(Holzdübel) in die linke Seite der Platten Nr. 17 und 18 ein, verbinden Sie sie mit der Platte Nr. 16, dann verwenden Sie die Schraube A, um die Platten Nr. 17 und 18 mit der Platte Nr. 16 zu verbinden. Setzen Sie die Platte Nr. 19 auf die Platte Nr. 17 und befestigen Sie sie dann mit der Schraube A an der Platte Nr. 16. Setzen Sie C (Holzdübel) in die Platten Nr. 17 und 18 auf der rechten Seite ein, verbinden Sie sie mit der Platte Nr. 20 und verwenden Sie dann die Schraube A, um die Platten Nr. 17 und 18 mit der Platte Nr. 20 zu verbinden. Der Zusammenbau des Stuhls ist abgeschlossen.

FR: Insérez C (chevilles en bois) dans le côté gauche des panneaux N°17 et N°18, reliez-les au panneau N°16, puis utilisez la vis A pour verrouiller les panneaux N°17 et N°18 sur le panneau N°16. Placez le panneau N°19 sur le panneau N°17, puis utilisez la vis A pour le verrouiller sur le panneau N°16. Insérez C (chevilles en bois) dans le côté droit des panneaux N°17 et N°18, reliez-les au panneau N°20, puis utilisez la vis A pour verrouiller les panneaux N°17 et N°18 sur le panneau N°20. Terminez l'assemblage de la chaise.

ES: Inserte C (clavijas de madera) en los paneles N° 17 y N° 18 del lado izquierdo, conecte en el panel N° 16, luego use el tornillo A para bloquear los paneles N° 17 y N° 18 en el panel N° 16. Coloque el panel N° 19 en el panel N° 17, luego use el tornillo A para bloquear en el panel N° 16. Inserte C (clavijas de madera) en los paneles N° 17 y N° 18 del lado derecho, conecte al panel N° 20, luego use el tornillo A para bloquear los paneles N° 17 y N° 18 en el panel N° 20. Terminado el montaje de la silla.

IT: Inserire C (tasselli di legno) nei pannelli 17 e 18 sul lato sinistro, collegarli al pannello 16, quindi utilizzare la vite A per bloccare i pannelli 17 e 18 sul pannello 16. Collocare il pannello n. 19 sul pannello n. 17, quindi utilizzare la vite A per bloccarlo sul pannello n. 16. Inserire C (tasselli di legno) nei pannelli 17 e 18 sul lato destro, collegarli al pannello 20, quindi utilizzare la vite A per bloccare i pannelli 17 e 18 sul pannello 20. L'assemblaggio della sedia è finito.

PL: Umieść drewniane kołki C w otworach na lewych krawędziach paneli 17 i 18, aby przymocować je do panelu 16. Następnie przymocuj panele 17 i 18 do panelu 16 za pomocą śrub A. Umieść panel 19 na panelach 17, a następnie przymocuj panel 19 do panelu 16 za pomocą śrub A. Umieść drewniane kołki C w otworach na prawych krawędziach paneli 17 i 18, aby przymocować je do panelu 20. Następnie przymocuj panele 17 i 18 do panelu 20 za pomocą śrub A. Montaż krzeselka został zakończony.

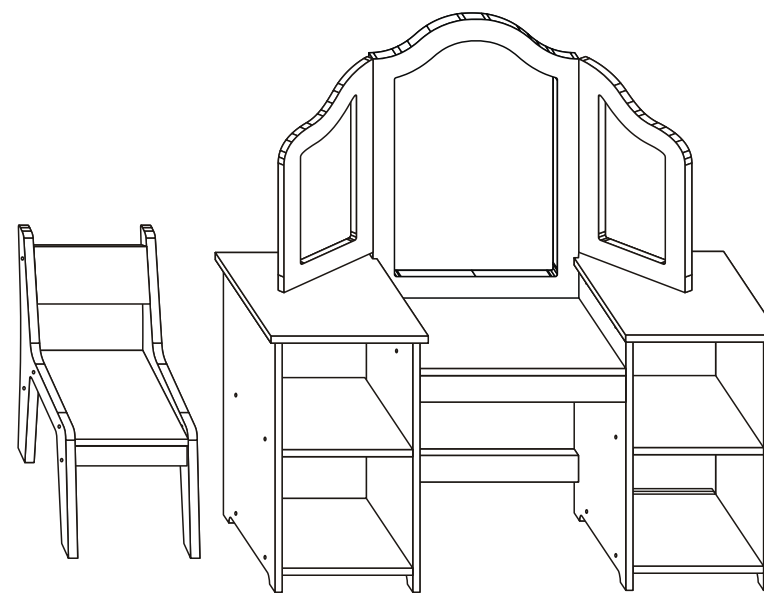

/Finished the dresser table assembly.

/Die Montage des Schminktisches ist abgeschlossen.

/Terminez l'assemblage de la coiffeuse.

/Terminado el montaje del tocador.

/Finito l'assemblaggio del tavolo da toilette.

/Montaż toaletki został zakończony.

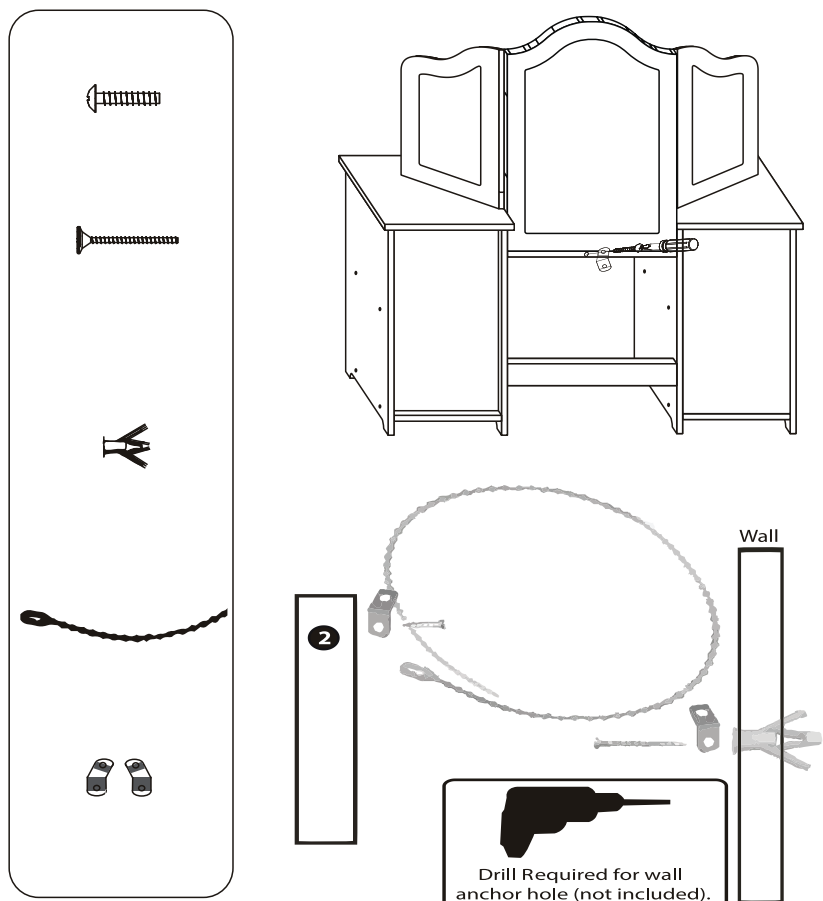

*wall/ Wand/ Mur/ Pared/ Parete/ Ściana

*Drill Required for wall anchor hole (not included).

/Bohrung für Wandanker erforderlich (nicht enthalten).

/Perceuse requise pour le trou d'ancrage mural (non incluse).

/Se requiere taladro para el agujero de anclaje a la pared (no incluido).

/Trapano necessario per il foro di ancoraggio a parete (non incluso)

/Wywierć otwór na kołek rozporowy za pomocą wiertarki (brak wiertarki w zestawie).

EN



Return / Damage Claim Instructions

- ⚠ **DO NOT discard the box / original packaging.**
In case a return is required, the item must be returned in original box. Without this your return will not be accepted.
- ⚠ **Take a photo of the box markings.**
A photo of the markings (text) on the side of the box is required in case a part is needed for replacement. This helps our staff identify your product number to ensure you receive the correct parts.
- ⚠ **Take a photo of the damaged part (if applicable).**
A photo of the damage is always required to file a claim and get your replacement or refund processed quickly. Please make sure you have the box even if it is damaged.
- ⚠ **Send us an email with the images requested.**
Email us directly from marketplace where your item was purchased with the attached images and a description of your claim.

DE



Rücksendung / Beschädigung Anweisungen

- ⚠ **Werfen Sie den Karton / die Originalverpackung NICHT weg.**
Falls eine Rücksendung erforderlich ist, muss der Artikel in der Originalverpackung zurückgeschickt werden. Andernfalls wird Ihre Rücksendung nicht angenommen.
- ⚠ **Machen Sie ein Foto von der Beschriftung des Kartons.**
Für den Fall, dass ein Ersatzteil benötigt wird, benötigen wir ein Foto der Beschriftung (Text) auf der Seite des Kartons. So können unsere Mitarbeiter Ihre Artikelnummer identifizieren und sicherstellen, dass Sie die richtigen Teile erhalten.
- ⚠ **Machen Sie ein Foto des beschädigten Teils (falls zutreffend).**
Ein Foto des beschädigten Teils ist immer erforderlich, um eine Reklamation einzureichen und eine schnelle Bearbeitung Ihres Ersatzteils oder Ihrer Rückerstattung zu gewährleisten. Bitte stellen Sie sicher, dass Sie den Karton haben, auch wenn er beschädigt ist.
- ⚠ **Schicken Sie uns eine E-Mail mit dem gewünschten Foto.**
Schicken Sie uns eine E-Mail direkt vom Marktplatz, auf dem Sie den Artikel gekauft haben, mit den angehängten Fotos und einer Beschreibung Ihrer Reklamation.

FR



Instructions De Retour / Réclamation De Dommages

- ⚠ **NE PAS jeter la boîte/l'emballage d'origine.**
Dans le cas où un retour est requis, l'article doit être retourné dans sa boîte d'origine. Sans cela, votre retour ne sera pas accepté.
- ⚠ **Prenez une photo des marquages de la boîte.**
Une photo des marquages (texte) sur le côté de la boîte est requise au cas où une pièce serait nécessaire pour le remplacement. Cela aide notre personnel à identifier votre numéro de produit pour s'assurer que vous recevez les bonnes pièces.
- ⚠ **Prenez une photo des dommages (le cas échéant).**
Une photo des dommages est toujours requise pour déposer une réclamation et obtenir rapidement votre remplacement ou votre remboursement. Assurez-vous d'avoir la boîte même si elle est endommagée.
- ⚠ **Envoyez-nous un e-mail avec les images demandées.**
Envoyez-nous un e-mail directement depuis le marché où votre article a été acheté avec les images ci-jointes et une description de votre réclamation.

ES



Instrucciones de Devolución / Reclamación de Daños

- ⚠ **NO deseche la caja/embalaje original.**
En caso de que se requiera una devolución, el artículo debe ser devuelto en la caja original. Sin esto su devolución no será aceptada.
- ⚠ **Tome una foto de las marcas de la caja.**
Se requiere una foto de las marcas (texto) en el lado de la caja en caso de que se necesite una pieza para reemplazarla. Esto ayuda a nuestro personal a identificar su número de producto para asegurarse de que recibe las piezas correctas.
- ⚠ **Tome una foto de los daños (si procede).**
Una foto de los daños es siempre necesaria para presentar una reclamación y conseguir que su reemplazo o reembolso sea procesado rápidamente. Por favor, asegúrese de tener la caja aunque esté dañada.
- ⚠ **Envíenos un correo electrónico con las imágenes solicitadas.**
Envíenos un correo electrónico directamente desde el mercado donde se compró su artículo con las imágenes adjuntas y una descripción de su reclamación.

IT



Istruzioni Per La Restituzione / Reclamo Per Danni

- ⚠ **NON scartare la scatola / confezione originale.**
Nel caso in cui sia richiesto un reso, l'articolo deve essere restituito nella scatola originale. Senza la scatola originale il tuo reso non sarà accettato.
- ⚠ **Fare una foto dei contrassegni sulla scatola.**
È necessaria una foto dei contrassegni (testo) sul lato della scatola nel caso in cui la parte debba essere sostituita. Questo aiuta il nostro staff a identificare il numero del tuo prodotto per assicurarti di ricevere le parti corrette.
- ⚠ **Fare una foto di Danno (se è applicabile).**
Una foto del danno è sempre necessaria per presentare un reclamo e ottenere rapidamente la sostituzione o il rimborso. Assicurati di avere la scatola anche se è danneggiata.
- ⚠ **Inviarci una mail con le immagini richieste.**
Inviarci un'e-mail direttamente dal mercato in cui è stato acquistato il tuo articolo con le immagini allegate e una descrizione del tuo reclamo.

PL



Zwroty i reklamacje

- ⚠ **Nie wyrzucaj oryginalnego opakowania.**
Jeśli chcesz zwrócić produkt, musi znajdować się on w oryginalnym opakowaniu. Towar zwrócony w nieoryginalnym opakowaniu nie zostanie przyjęty.
- ⚠ **Zrób zdjęcie oznaczeń na opakowaniu.**
Jeśli jakkolwiek część wymaga wymiany, zrób zdjęcie oznaczeń kodu produktu, który znajduje się na opakowaniu. Pozwoli nam to zidentyfikować produkt i dostarczyć ci właściwą część.
- ⚠ **Zrób zdjęcie uszkodzonej części (jeśli dotyczy).**
Jeśli chcesz złożyć reklamację, zrób zdjęcie uszkodzonej części. Pozwoli nam to zatwierdzić reklamację i zlecić zwrot środków na twoje konto. Do złożenia reklamacji potrzebne będzie oryginalne opakowanie.
- ⚠ **Skontaktuj się z nami.**
Skontaktuj się z nami telefonicznie, mailowo lub poprzez formularz kontaktowy. Załącz zdjęcia produktu i opis roszczenia.