

USA office: Fontana

AUS office: Truganina

FRA office: Saint Vigor d'Ymonville

GBR office: FDS Corporation Limited, Unit 4, Blackacre Road, Great Blakenham, Ipswich, Ip6 0FL, United Kingdom

If you're having difficulty, our friendly customer team is always here to help.



USA:cs.us@costway.com
AUS:cs.au@costway.com
GBR:cs.uk@costway.com
FRA:cs.fr@costway.com

Kids Table and Chair Set
Ensemble Table et Chaises pour Enfants

HY10256

THIS INSTRUCTION BOOKLET CONTAINS **IMPORTANT** SAFETY INFORMATION.
PLEASE READ AND KEEP FOR FUTURE REFERENCE.



Before You Start

Please read all instructions carefully and keep it for future reference.

General Security Warning

Caution: Children should use this product under the parental supervision.

Danger: Keep all small parts and packaging materials for this product away from babies and children, otherwise they may pose a choking hazard.

Danger: Lack of attachment may cause a risk of tipping.

Warning for Assembly

- ⚠ Assembled only by adults
- ⚠ Remove all packaging, separate and count all parts and hardware.
- ⚠ Read through each step carefully and follow the proper order.
- ⚠ We recommend that, where possible, all items are assembled near the area in which they will be placed in use, to avoid moving the product unnecessarily once assembled.
- ⚠ Ensure a secure surface during installation, and always place the product on a flat, steady and stable surface.



Avant de Commencer

Veuillez lire attentivement toutes les instructions et les conserver pour la référence ultérieure.

Avertissement de Sécurité Générale

Attention : Les enfants doivent utiliser ce produit sous la surveillance de leurs parents.

Danger : Gardez toutes les petites pièces et les matériaux d'emballage de ce produit hors de la portée des bébés et des enfants pour éviter un risque d'étouffement.

Danger : Le manque de la fixation pourrait entraîner un risque de basculement.

Avertissement pour l'Assemblage

- ⚠ Construction seulement par des adultes
- ⚠ Retirez tous les emballages, séparez et comptez toutes les pièces et le matériel.
- ⚠ Lisez attentivement chaque étape et suivez l'ordre correct.
- ⚠ Nous recommandons que, dans la mesure du possible, tous les articles soient assemblés à proximité de la zone dans laquelle ils seront utilisés, afin d'éviter de déplacer inutilement le produit une fois assemblé.
- ⚠ Assurez-vous que la surface soit solide pendant la construction et placez toujours le produit sur une surface plane et stable.

① x2



② x2



③ x1

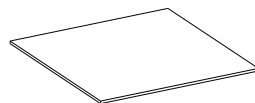

④ x1



⑤ x2



⑥ x2

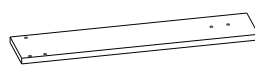

⑦ x2



⑧ x1



⑨ x2

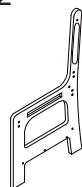

⑩ x2

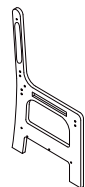

⑪ x2

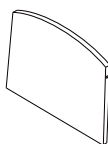

⑫ x2

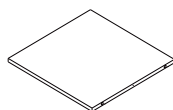

⑬ x2

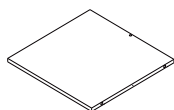

⑭ x4

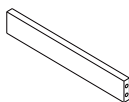

⑮ x2

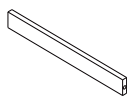

⑯ x2

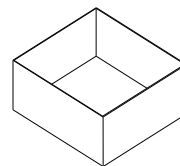

⑰ x2

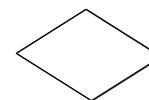

⑱ x2

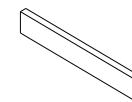

Ⓐ x4



Ⓑ x4



Ⓒ x26

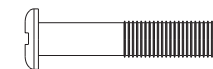

6×35mm

6×40mm

Ⓓ x26



Ⓔ x4



Ⓕ x30



6×16mm

6×25mm

Ⓖ x12



Ⓗ x6



5×25mm

4×25mm

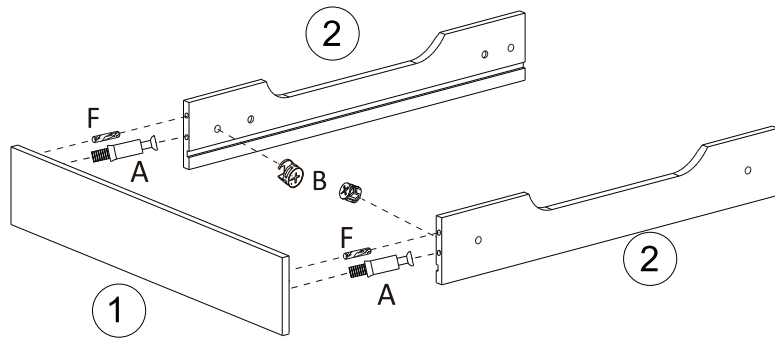
1

EN Insert the cam lock (B) into the panel No. 2 by aligning the arrow on the cam lock toward the cam bolt, then turn the cam lock (B) right 180° to lock the cam bolt (A). For the upper holes, connect the panel (1) and (2) along the dotted line using wood plugs (F), and for the lower holes, connect with cam bolt (A).

FR Insérez le verrou à came (B) dans le panneau N°2 en alignant la flèche sur le verrou à came vers le boulon à came, puis tournez le verrou à came (B) à 180° vers la droite pour verrouiller le boulon à came (A). Pour les trous supérieurs, reliez les panneaux (1) et (2) le long de la ligne pointillée à l'aide de chevilles en bois (F), et pour les trous inférieurs, reliez-les avec le boulon à came (A).

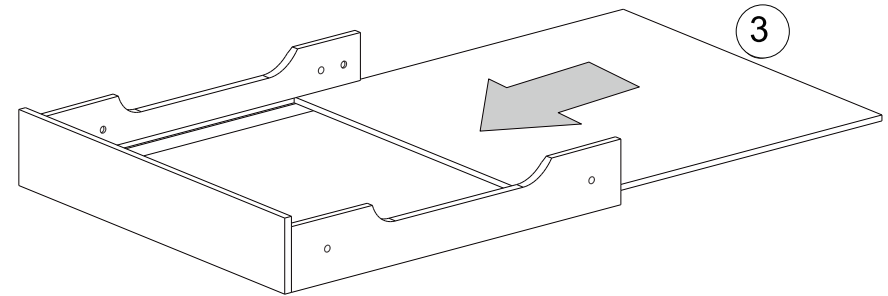
2

EN Slide in the No.3 panel along the side groove.

FR Faites glisser le panneau N°3 le long de la rainure latérale.

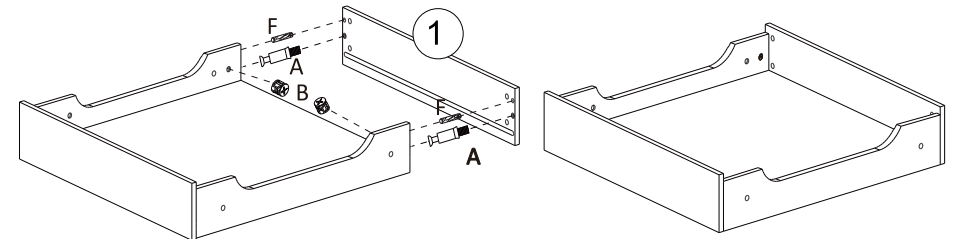
3

EN Insert the cam lock (B) into the panel No. 2, then turn the cam lock as in step 1.

FR Insérez le verrou à came (B) dans le panneau N°2, puis tournez le verrou à came comme à l'étape 1.

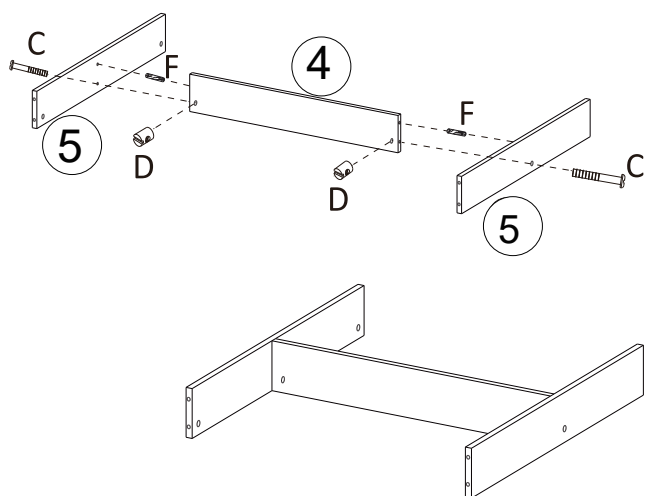
4

EN Insert the nut (D) into the No.4 panel and keep the groove flat. For the upper holes of No.4 panel, connect with wood plugs(F), and for the lower holes, connect with screws(C).

FR Insérez l'écrou (D) dans le panneau N°4 et maintenez la rainure plate. Pour les trous supérieurs du panneau N°4, reliez-les avec des chevilles en bois (F), et pour les trous inférieurs, reliez-les avec des vis (C).

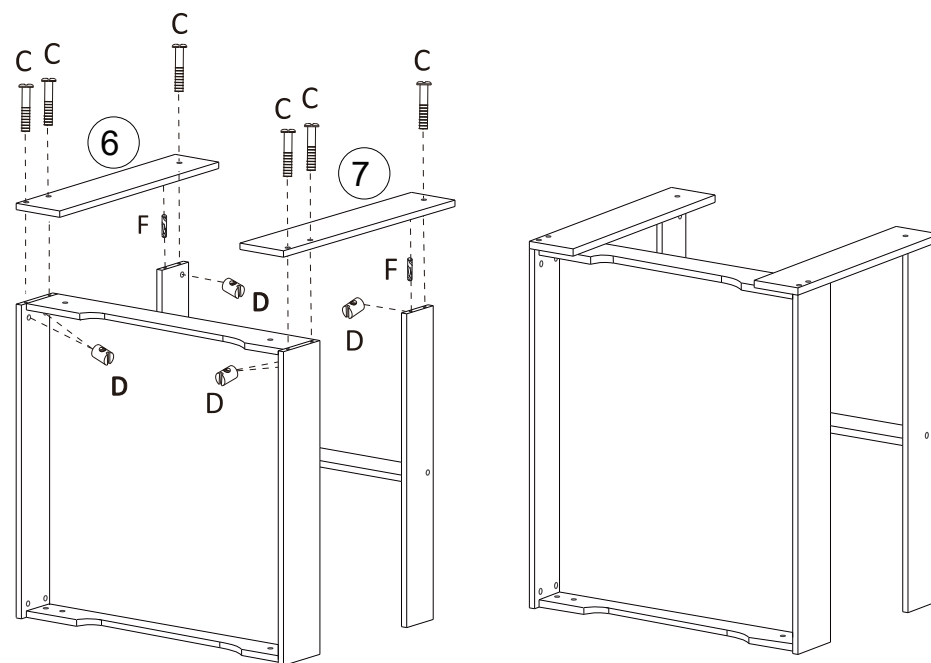
5

EN Lay down the table. For the holes of the No.5 panel, connect with wood plugs (F) and screws (C). For other panels, all inside parts of the panels are inserted by the nut (D) and all outside parts of the panels are screwed by screws (C).

FR Posez la table. Pour les trous du panneau N°5, reliez-les avec des chevilles en bois (F) et des vis (C). Pour les autres panneaux, toutes les pièces intérieures des panneaux sont insérées par l'écrou (D) et toutes les pièces extérieures des panneaux sont vissées par les vis (C).

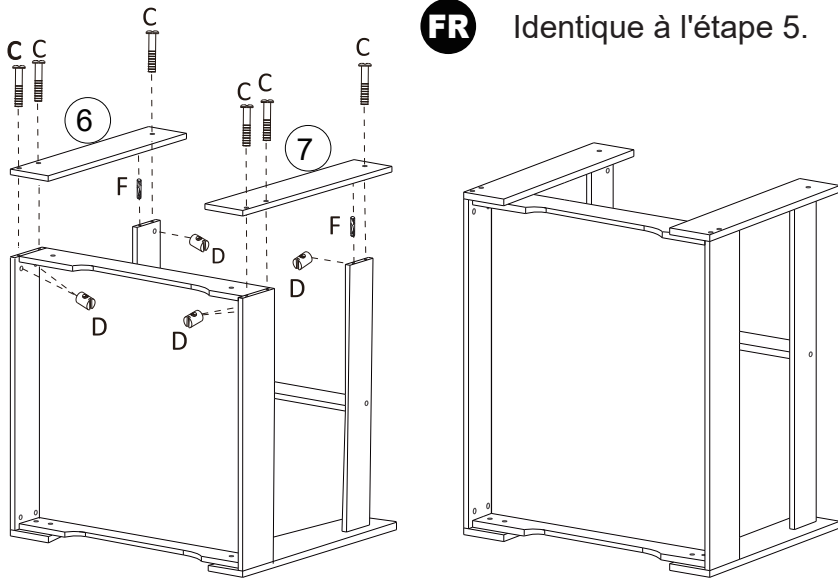
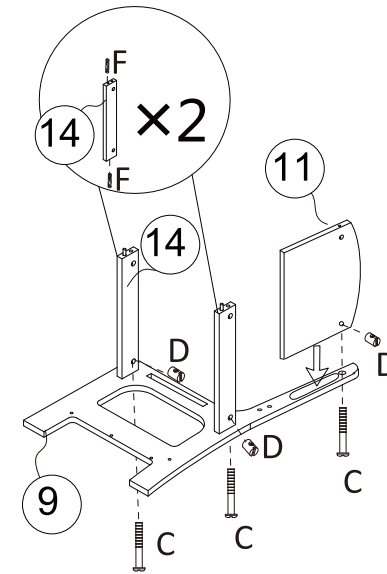
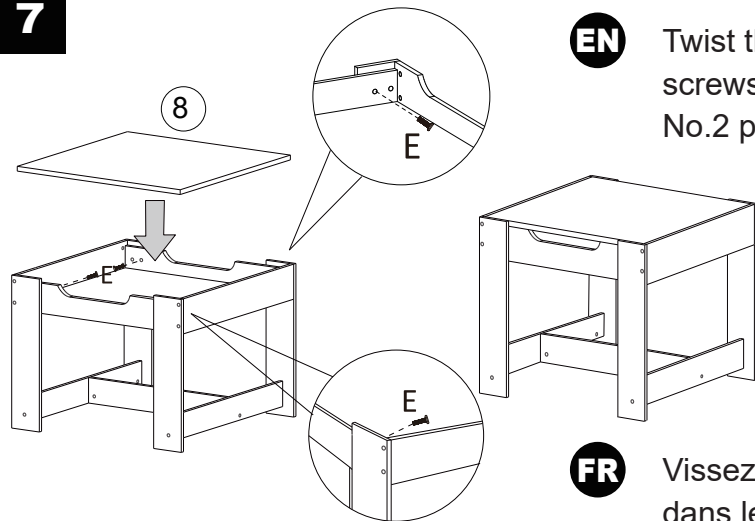
6**EN** Same as step 5.**FR** Identique à l'étape 5.**8 X2****7****EN** Twist the screws(E) into the No.2 panel.**FR** Vissez les vis (E) dans le panneau N°2.**EN**

8. Fix the No.14 part to the No.9 part with wood plugs(F), then put nuts(D) into the No.14 part holes, use screws(C) to lock it, then put the nut(D) into the No.11 part, and then insert the No.11 part into the slot of No.9 part and lock it with the screw(C).

FR

Fixez la pièce N°14 à la pièce N°9 avec des chevilles en bois (F), puis mettez les écrous (D) dans les trous de la pièce N°14, utilisez les vis (C) pour les verrouiller, puis mettez l'écrou (D) dans la pièce N°11, puis insérez la pièce N°11 dans la fente de la pièce N°9 et verrouillez-la avec la vis (C).

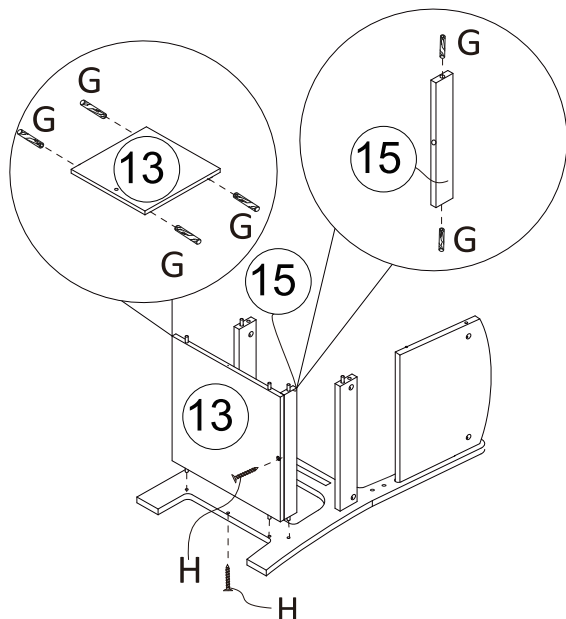
9 X2

EN Put the wood plugs(G) into the No.13 part and use screws(H) to fix it to the No.9 part, then insert the wood plug(G) into the No.15 part, and use screws(H) to fix it to the No.13 part.

FR Insérez les chevilles en bois (G) dans la pièce N°13 et utilisez les vis (H) pour la fixer à la pièce N°9, puis insérez la cheville en bois (G) dans la pièce N°15, et utilisez les vis (H) pour la fixer à la pièce N°13.

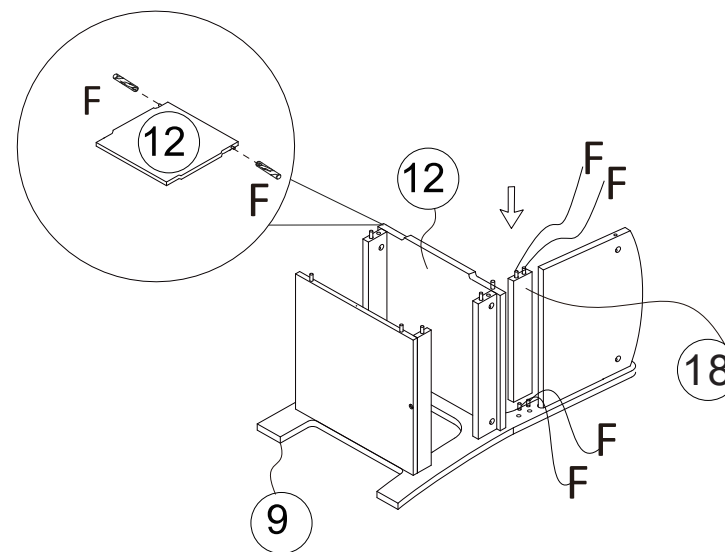
10 X2

EN Connect the No.12 seat panel and the No.9 side panel together with wood plugs(F). Use (F) to connect part No.18 and part No.9.

FR Reliez le panneau de siège N°12 et le panneau latéral N°9 à l'aide des chevilles en bois (F). Utilisez (F) pour relier la pièce N°18 et la pièce N°9.

11 X2

EN Insert the nuts (D) into the holes of the chair back and slat. Connect the No.10 panel with screws(H and C).

FR Insérez les écrous (D) dans les trous du dossier et de la latte de la chaise. Reliez le panneau N°10 à l'aide des vis (H et C).

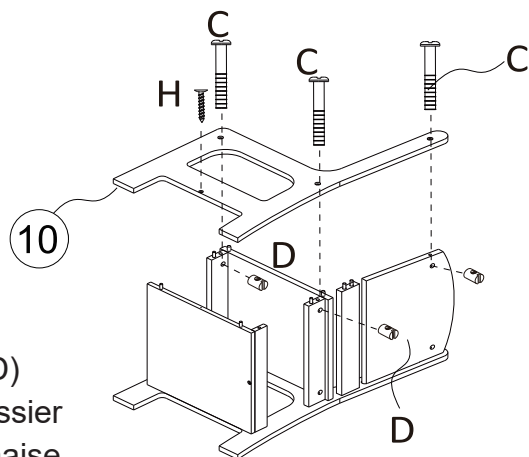

12 X2

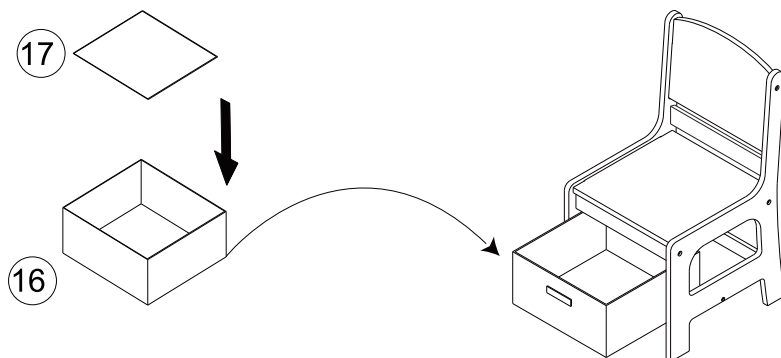

EN Put the fabric bin under the chair.

FR Placez le bac en tissu sous la chaise.

EN



Return / Damage Claim Instructions

- ⚠ **DO NOT discard the box / original packaging.**
In case a return is required, the item must be returned in original box. Without this your return will not be accepted.
- ⚠ **Take a photo of the box markings.**
A photo of the markings (text) on the side of the box is required in case a part is needed for replacement. This helps our staff identify your product number to ensure you receive the correct parts.
- ⚠ **Take a photo of the damaged part (if applicable).**
A photo of the damage is always required to file a claim and get your replacement or refund processed quickly. Please make sure you have the box even if it is damaged.
- ⚠ **Send us an email with the images requested.**
Email us directly from marketplace where your item was purchased with the attached images and a description of your claim.

FR



Instructions De Retour / Réclamation De Dommages

- ⚠ **NE PAS jeter la boîte/l'emballage d'origine.**
Dans le cas où un retour est requis, l'article doit être retourné dans sa boîte d'origine. Sans cela, votre retour ne sera pas accepté.
- ⚠ **Prenez une photo des marquages de la boîte.**
Une photo des marquages (texte) sur le côté de la boîte est requise au cas où une pièce serait nécessaire pour le remplacement. Cela aide notre personnel à identifier votre numéro de produit pour s'assurer que vous recevez les bonnes pièces.
- ⚠ **Prenez une photo des dommages (le cas échéant).**
Une photo des dommages est toujours requise pour déposer une réclamation et obtenir rapidement votre remplacement ou votre remboursement. Assurez-vous d'avoir la boîte même si elle est endommagée.
- ⚠ **Envoyez-nous un e-mail avec les images demandées.**
Envoyez-nous un e-mail directement depuis le marché où votre article a été acheté avec les images ci-jointes et une description de votre réclamation.