

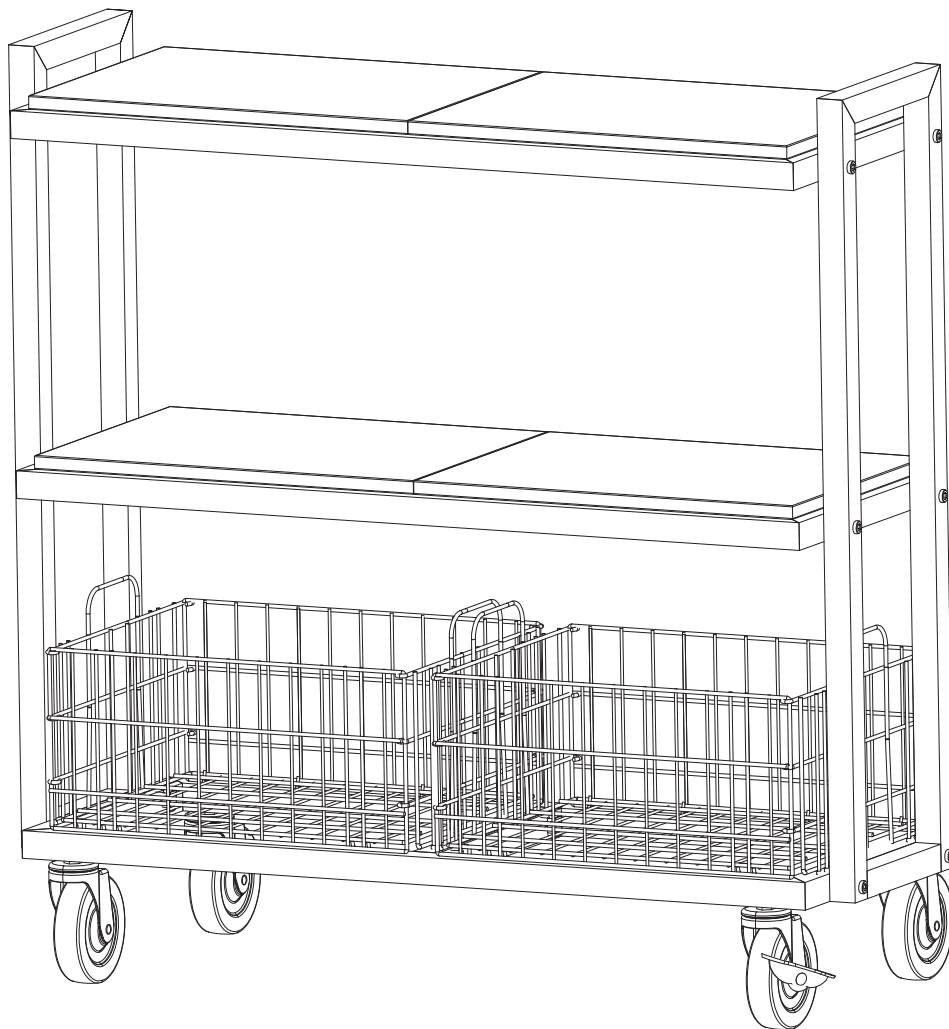

CART SYSTEM 3-Tier

Item#: 23350328, 23350329,
23350330



THIS INSTRUCTION BOOKLET CONTAINS **IMPORTANT** SAFETY INFORMATION. PLEASE READ AND KEEP FOR FUTURE REFERENCE.

ESTE FOLLETO DE INSTRUCCIONES CONTIENE INFORMACIÓN **IMPORTANTE** DE SEGURIDAD. POR FAVOR LÉALO Y GUÁRDELO PARA REFERENCIA FUTURA.

Assembly Tips:

Become familiar with the instructions and all parts.

Make sure that all parts are in the box and in good condition.

Assemble the product on the open flat carton or a rug to protect the product and your floor.

Some heavy products need a second person to assist in the assembly.

Use of power tools is not recommended.

With each step, first insert and hand-tighten all bolts and screws by hand. After **ALL BOLTS** are slightly screwed in, fully tighten bolts with Phillips screwdriver in sequential pattern.

Consejos para armar:

Familiarícese con las instrucciones y todas las piezas.

Asegúrese de que todas las partes estén en la caja y en buenas condiciones.

Arme el producto sobre la caja de cartón plana abierta o una alfombra para proteger el producto y su piso.

Algunos productos pesados necesitan una segunda persona para ayudar a armarlos.

No se recomienda el uso de herramientas eléctricas.

En cada paso, primero inserte y apriete a mano todos los pernos y tornillos con la mano.

Después de que TODOS LOS PERNOS estén ligeramente atornillados, apriete completamente los tornillos con un destornillador de cruz en un patrón secuencial.

Conseils de montage :

Familiarisez-vous avec la notice de montage et les différentes pièces.

Assurez-vous que toutes les pièces sont dans l'emballage et en bon état.

Effectuez le montage de l'article sur le carton ouvert et aplati ou sur un tapis afin de protéger l'article et le plancher.

Certains articles pesants exigent une deuxième personne pour effectuer le montage.

L'usage d'outils électriques est déconseillé.

À chaque étape, insérez les vis et boulons et serrez-les d'abord à la main. Une fois TOUS LES BOULONS légèrement vissés, serrez-les à fond l'un après l'autre à l'aide d'un tournevis cruciforme.



Caution:

Never let children climb on furniture or play with furniture.

Do not place a weight that is heavier than the recommended load rating on the furniture surface.

Use care when moving furniture. Furniture can tip over if moved improperly.

Improper handling can result in cuts and lacerations.

Do not install on sloping surface.



Precaución:

Nunca deje que los niños suban sobre muebles o jueguen con los muebles.

No coloque un peso que sea más pesado que la capacidad de carga recomendada en la superficie del mueble.

Tenga cuidado al mover muebles.

Los muebles pueden caerse si se mueven de manera incorrecta.

No instale en una superficie en pendiente.



Attention:

Ne jamais laisser les enfants monter sur le mobilier ou jouer avec.

Ne pas faire reposer un poids plus élevé que la capacité de charge recommandée sur le meuble.

Déplacer le meuble avec prudence. Il peut basculer s'il est déplacé incorrectement.

Ne pas l'installer sur une surface en pente.

Care Instructions:

Use electrostatic dust cloths to clean furniture.



Do not set hot or cold containers directly on the furniture surface.

Instrucciones para el cuidado:

Utilice paños de polvo electrostáticos para limpiar los muebles.

No coloque recipientes calientes o fríos directamente sobre la superficie de los muebles.

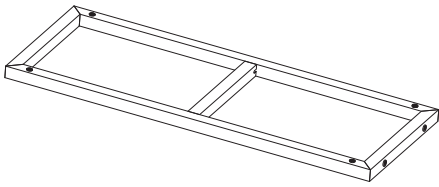
Part List/Lista de partes

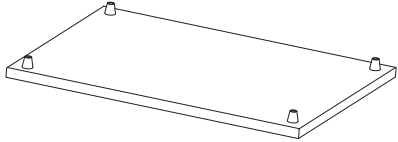
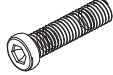
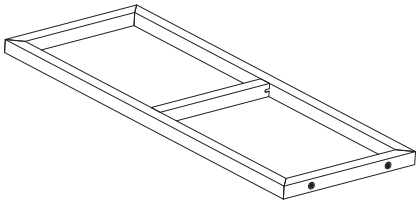
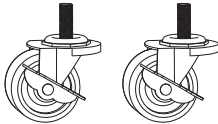
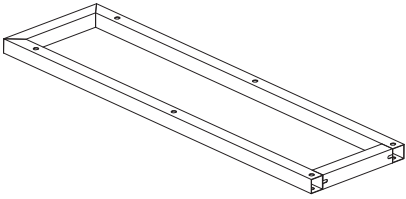
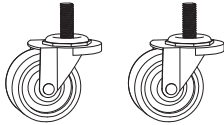
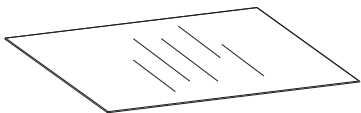
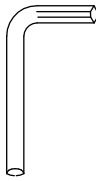
| Item Artículo | Components Componentes | Qty Cant. | Item Artículo | Components Componentes | Qty Cant. |
|------------------|---|--------------|------------------|---|--------------|
| A |  | 1 | F |  | 2 |
| B |  | 4 | G |  | 12 |
| C |  | 2 | H |  | 2 |
| D |  | 2 | I |  | 2 |
| E |  | 2 | J |  | 1 |

1

Install two locking (H) and two non-locking (I) casters by screwing them clockwise into base frame (A). Position locking casters (H) opposite each other.

Instale el bloqueo de dos (H) y dos no-bloqueo (I) ruedas enroscando en el sentido de las agujas del reloj en el armazón (A). Colocar ruedas de bloqueo (H) uno enfrente del otro.

Installez deux de verrouillage (H) et deux de non-verrouillage (I) roulettes en vissant dans le sens des aiguilles d'une montre en châssis de base (A). Placez roulettes de verrouillage (H) en les bords opposés.

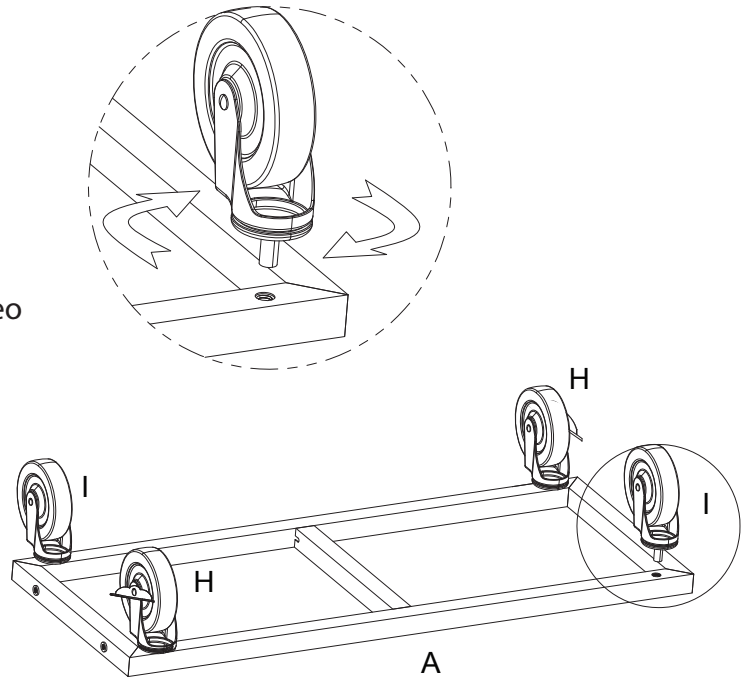

2

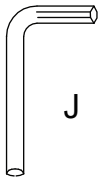

J

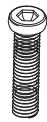

G x 12

Attach side frames (D) to base frame (A) and two horizontal frames (C) with 12 bolts (G) using Allen wrench (J).

Adjuntar los armazones laterales (D) en dos armazones horizontales (A) y dos armazones horizontales (C) con 12 tornillos (G) con un llave Allen (J).

Fixez le châssis latéraux (D) à châssis de base (A) et aux deux châssis horizontale (C) avec 12 vis (G) en utilisant de la clé Allen (J).

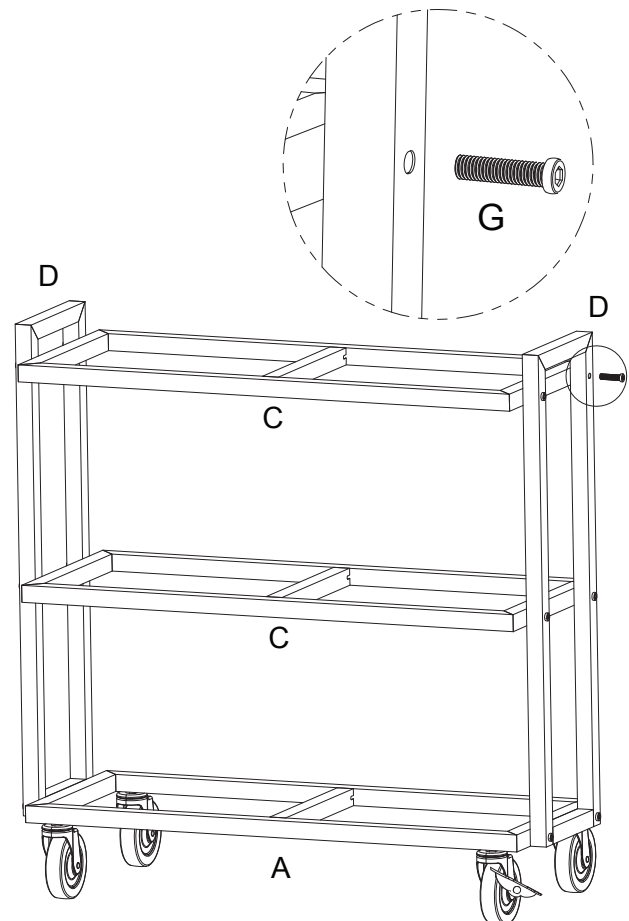

3

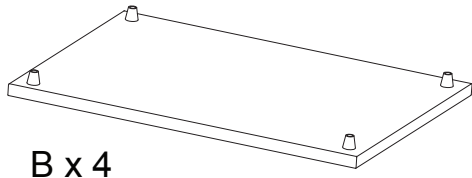

Place shelves (B) onto top of frame (C).

Coloque los estantes completos (B) en el armazón superior (C).

Placez les étagères (B) sur l'armature supérieur (C).

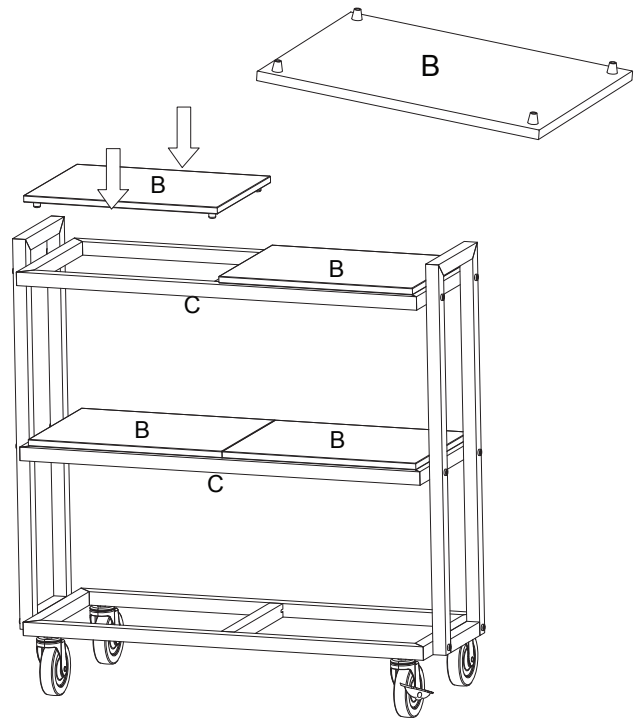

4

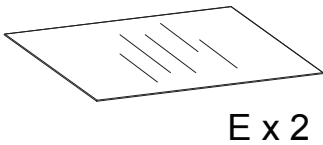

Open two wire baskets (F) and lower base on each. Insert plastic liners (E) into bottom of baskets. Place assembled wire baskets (F) onto bottom frame (A).

Abrir dos cestas de alambre abierto (F) y bajar la base de cada una de ellos. Instertar las camisas de plástico (E) en la parte inferior de las cestas. Coloque las cestas de alambre (E) en la parte inferior del armazón (A).

Ouvrez deux paniers en fil (F) et baissez le bas sur chaque. Insérez les doublures en plastique (E) dans le fond des fil paniers. Placez les fil paniers (E) sur l'armature inférieure (A).

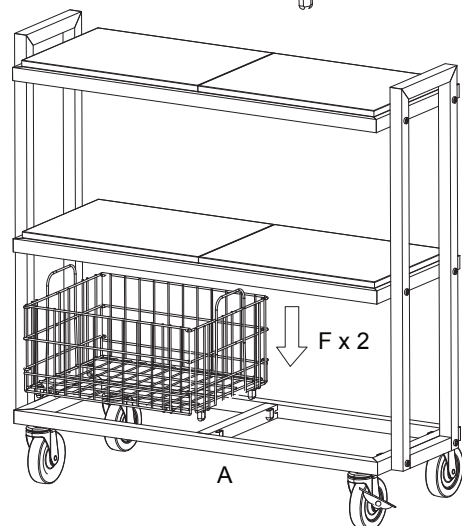
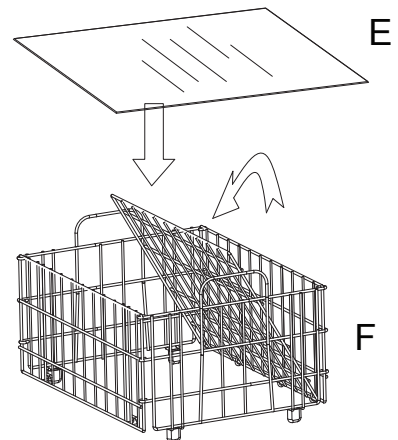

Product Warranty

Thank you for your ürb SPACE purchase.

This Limited Warranty covers any defects in material or workmanship for purchases made in the U.S.A. and Canada, and excludes claims from conditions, malfunctions or damage not resulting from defects in material or workmanship. The warranty duration is one year.

Keep your original proof of purchase (store receipt). If after inspection you find the product is defective, damaged or missing parts, DO NOT return to the store. Please contact customer service at (800) 747-2660 M-Th, 8am-5pm; Fri, 8am-12pm (Pacific Time). Or email customer_relations@atlantic-inc.com.

Please keep this Instruction Manual for future reference.

Garantía de Producto

Gracias por su compra de ürb SPACE.

Esta Garantía Limitada cubre cualquier defecto en material o fabricación para compras en EE.UU. y Canadá, y excluye reclamaciones de condiciones, mal funcionamiento o daños no resultantes de defectos en material o fabricación. La duración de la garantía es de un año.

Guarde su prueba de compra original (recibo de la tienda). Si después de la inspección usted encuentra que el producto es defectuoso, está dañado o le faltan partes, NO lo devuelva a la tienda. Por favor póngase en contacto con el servicio al cliente al (800) 747-2660 de lunes a jueves, de 8am a 5pm; viernes, de 8am a 12pm (Hora del Pacífico). O envíe correo electrónico a customer_relations@atlantic-inc.com.

Por favor guarde este Manual de Instrucciones para futura referencia.

Garantie du produit

Nous vous remercions de votre achat d'un produit ürb SPACE.

Cette garantie limitée couvre tout vice de matériau ou de main d'œuvre concernant les achats effectués aux É.-U. et au Canada et exclut toute revendication au titre de la garantie suite à des conditions, fonctionnement défectueux ou dommages ne résultant pas de vices de matériau ou de main d'œuvre. La durée de la garantie est d'un an.

Conservez la preuve d'achat d'origine (bon de caisse). Si, après inspection, le produit se révèle défectueux, endommagé ou si des pièces manquent, ne le ramenez PAS au magasin. Veuillez contacter le service à la clientèle au (800) 747-2660, du lundi au jeudi et de 8 h 00 (AM) à midi (heure du Pacifique). Ou envoyez un courriel à customer_relations@atlantic-inc.com.

Veillez conserver ce Mode d'emploi pour référence ultérieure.



©2017 ürb SPACE is a brand of Atlantic Inc.
Santa Fe Springs, CA. U.S.A

U.S. and other foreign patents pending /
Patentes de los EUA y países extranjeros en trámite /
Brevets en cours pour les États-Unis et autres pays /
U.S. und andere ausländische Patente sind hängig

All rights reserved / Derechos Reservados /
Tous droits réservés

Made in China / Hecho en China /
Fabriqué en Chine

www.urb-space.com