

ASSEMBLY INSTRUCTIONS

Sand Granite & Charcoal / Granite sable et Charbon / Granito arena y Carbon

INSTRUCTIONS D'ASSEMBLAGE

INSTRUCCIONES DE ENSAMBLAJE

Tuscany Brown & Black / Brun Toscane et noir / Pardo Toscana y Negro

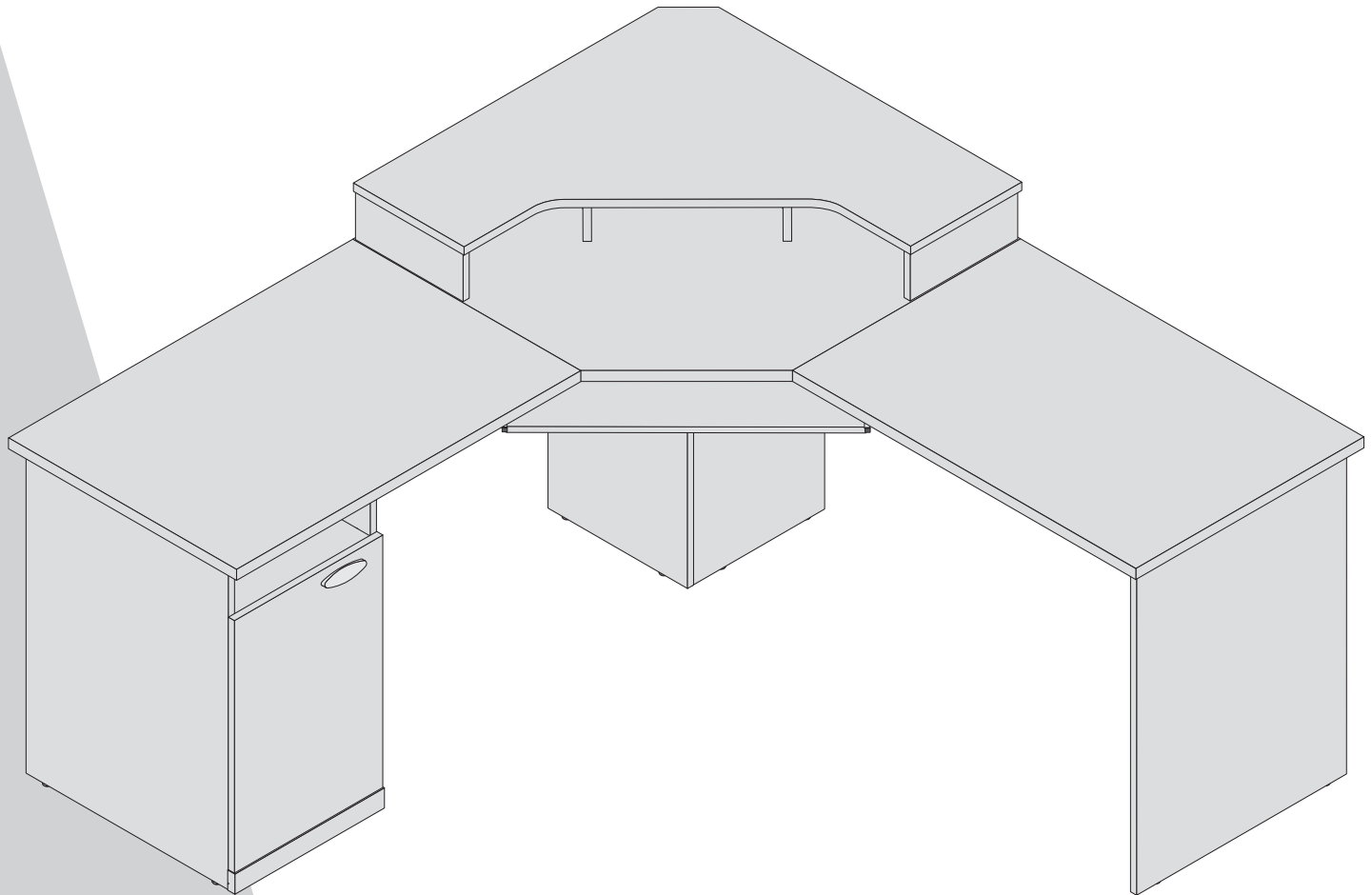

SERVICE/SERVICIO: 1-888 8BESTAR (1-888 823-7827)

www.bestar.ca

Thank you for choosing a Bestar product. Your total satisfaction is our #1 priority

CUSTOMER SERVICE AND WARRANTY INFORMATION

Should you have a problem or need more information concerning the warranty, **do not return to place of purchase.** Please call our customer service department for immediate assistance using the following toll free number : **1-888-823-7827**

Monday to Thursday: 8H30 AM to 7H30 PM E.S.T. Friday : 8H30 AM to 4H00 PM E.S.T. Saturday : 10H00 AM to 4H30 PM E.S.T.

Please have your assembly instruction manual on hand when you call.

Bestar products are warranted to the original purchaser against defects in material or workmanship in the furniture. Defects as mentioned in this warranty refer to any imperfections which may impair the use of the product. Our warranty is expressly limited to the replacement of furniture parts and components for five years following the date of purchase. Bestar will replace any part that is defective. This warranty applies under conditions of normal use. Our furniture products are not intended for outdoor use. The warranty does not cover defects caused by improper assembly or disassembly, defects occurring after purchase due to product modifications, intentional damage, accident, misuse, exposure to the elements and labor or assembly costs.

Bestar reserves the right to request proof of purchase to document a warranty claim.

In no event shall Bestar be liable for incidental or consequent damages resulting from the misuse of the product.

This warranty is not transferable and is valid only in Canada and the United States excluding Alaska, Hawaii and Puerto Rico.

Merci d'avoir choisi les produits Bestar. Vous satisfaire est notre priorité

SERVICE À LA CLIENTÈLE ET INFORMATIONS RELATIVES À LA GARANTIE

Si vous rencontrez un problème ou si vous souhaitez de plus amples informations concernant votre garantie, **ne vous adressez pas au magasin où vous avez effectué votre achat.** Pour obtenir une aide immédiate, veuillez appeler notre service après-vente au numéro sans frais suivant : **1-888-823-7827**

Lundi au jeudi : 8H30 à 19H30 HNE

Vendredi : 8H30 à 16H00 HNE

Samedi : 10H00 à 16H30 HNE

Veillez avoir en main le manuel d'instructions lors de votre appel.

La garantie des produits Bestar est valide, pour l'acheteur original, en cas de défaut de matériel ou de fabrication. Les défauts couverts par cette garantie incluent toutes les imperfections qui ont pour conséquence une utilisation non appropriée du produit. Notre garantie est expressément limitée au remplacement des composants et des éléments de meubles pour une durée de cinq ans suivant la date de l'achat. Bestar s'engage à remplacer tout élément défectueux. Cette garantie s'inscrit dans le cadre d'une utilisation du produit dans des conditions normales. Nos meubles ne sont pas destinés à être utilisés à l'extérieur. La garantie ne couvre pas les défauts générés par un assemblage ou un démontage non conforme, les défauts apparus suite à des modifications apportées au produit, à des dommages intentionnels, à un accident, une mauvaise utilisation, l'utilisation à l'extérieur, ni les coûts de main d'œuvre ou d'assemblage.

Bestar se réserve le droit d'exiger une preuve d'achat afin de documenter la réclamation. La société Bestar ne pourra être tenue, en aucun cas, responsable de dommages indirects ou consécutifs, suite à une mauvaise utilisation du produit.

Cette garantie ne peut être transférée et est valide au Canada et aux États-Unis sauf Hawaii, Puerto Rico et Alaska.

Gracias por elegir un producto Bestar. Su entera satisfacción es nuestra prioridad N°1

SERVICIO DE ATENCIÓN AL CLIENTE E INFORMACIÓN SOBRE LA GARANTÍA

Si tiene algún problema y necesita más información sobre la garantía, **no vaya al lugar donde realizó la compra.** Llame a nuestro departamento de atención al cliente para recibir ayuda inmediata utilizando nuestro servicio de llamada gratuita : **1-888-823-7827**

De lunes a jueves : de 8H30 AM a 7H30 PM EST

Viernes : de 8h30 AM a 4H30 PM EST

Sabados : de 10h00AM a 16h30 PM EST

Cuando llame, tenga a mano su manual de instrucciones de montaje.

Los productos Bestar están garantizados por el comprador original contra defectos en el material o en la confección del mueble. Los defectos, tal como se describen en esta garantía incluyen toda imperfección que pueda impedir el uso del producto. Nuestra garantía se limita expresamente al reemplazo de las partes y componentes del mueble defectuosos por cinco años a partir de la fecha de compra. Bestar reemplazará cualquier pieza defectuosa. Esta garantía se aplica según las condiciones de uso normal. Nuestros productos no están diseñados para ser utilizados al aire libre. La garantía no cubre defectos provocados por ensamblaje o desensamblaje incorrectos, defectos ocurridos luego de la compra por la modificación del mueble, daños intencionales, accidentes, uso incorrecto, exposición a los agentes naturales ni costos derivados de la fabricación o ensamblaje.

Bestar se reserva el derecho de solicitar una factura de compra para poder extender un reclamo de garantía.

Bajo ninguna circunstancia Bestar será responsable de los daños accidentales o consecuentes que pudieran resultar del uso incorrecto del producto.

Esta garantía es intransferible y se aplica solamente a Canadá y los Estados Unidos.









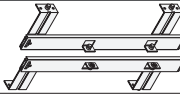
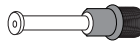

**HEAD OFFICE AND FACTORY / BUREAU CHEF ET USINE / CASA CENTRAL Y FÁBRICA
4220, rue Villeneuve, Lac-Mégantic, Qc CANADA G6B 2C3 tél.: (819) 583-1017**

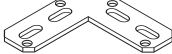
SERVICE/SERVICIO: 1-888 8BESTAR (1-888 823-7827)

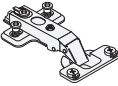
► PARTS / PIÈCES / PIEZAS

CODE / CÓDIGO	QTY / QTÉ / CANT.	CODE / CÓDIGO	QTY / QTÉ / CANT.	CODE / CÓDIGO	QTY / QTÉ / CANT.	CODE / CÓDIGO	QTY / QTÉ / CANT.
30	1	36	1	43	1	73	2
31	1	37	1	44	1	74	1
32	1	38	1	46	1	75	1
33	1	40	1	60	1	80	1
34	1	41	1	70	1	TC40D	1
35	1	42	1	71	1	back panel / dos / panel trasero 14 5/8" x 23 5/16" (372 mm x 592 mm)	1

► HARDWARE / QUINCAILLERIES / QUINCALLA

CODE / CÓDIGO	QTY / QTÉ / CANT.	CODE / CÓDIGO	QTY / QTÉ / CANT.	CODE / CÓDIGO	QTY / QTÉ / CANT.	CODE / CÓDIGO	QTY / QTÉ / CANT.
AM-182 	1	CO-843 	1	H-36 	39	VF-231 	2
CA-99 	12	EQ-143 	4	PA-844 	10	VR-207 	7
CH-838 	2	EQ-314 	2	PO-831 	1	VR-210 	16
CL-140 	-	H-03 	39	VC-204 	10		

► REAL SIZE / GRANDEUR RÉELLE / TAMAÑO REAL

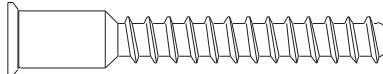
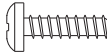
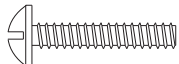
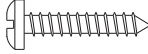
CODE / CÓDIGO	QTY / QTÉ / CANT.	CODE / CÓDIGO	QTY / QTÉ / CANT.
VC-204 	10	VR-207 	7
VF-231 	2	VR-210 	16

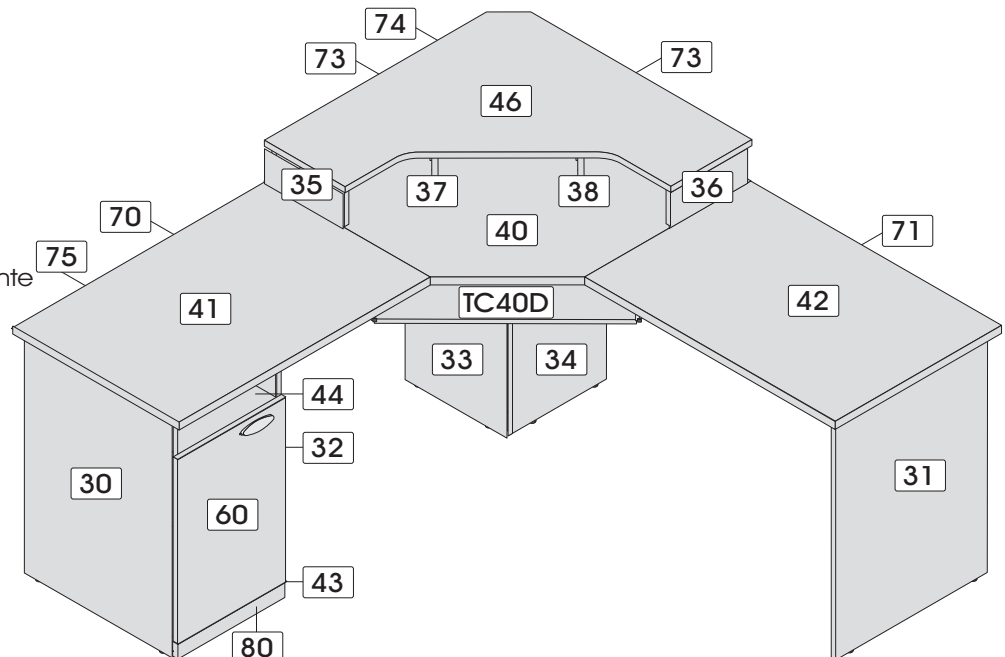

► Important notice / Note importante
Nota importante

Group together all the hardware required for each step as the construction of your piece of furniture is progressing.

Regroupez toutes les quincailleries requises pour chaque étape de façon à vous assurer de tout installer au bon moment.

Reúna todas las quincallas necesarias para cada una de las etapas de montaje, para asegurar una correcta instalación en el momento adecuado.

► IMPORTANT NOTICE / NOTE IMPORTANTE / NOTA IMPORTANTE

Duly complete the self-adhesive sticker. / Assurez-vous de bien remplir l'auto-collant. / Asegúrese de completar correctamente la etiqueta.



two people are required to assemble and move this model.
deux personnes sont requises pour assembler et déplacer ce modèle.
se necesitan dos personas para ensamblar y desplazar este mueble.



the use of electric tools must be made with vigilance.
l'utilisation d'outils électriques doit être faite avec vigilance.
las herramientas eléctricas deben utilizarse con sumo cuidado.

tools required
outils requis
herramientas necesarias

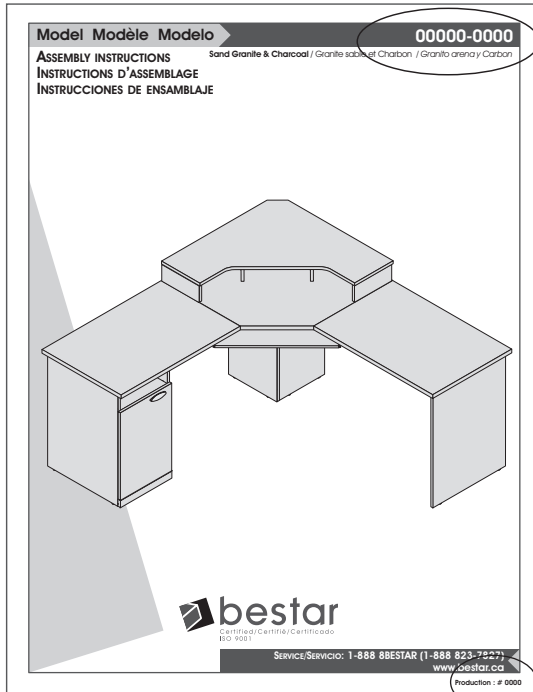
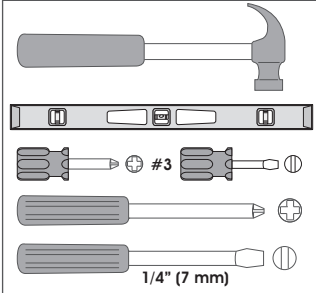

Production : # 0000

bestar To better serve you!
Pour mieux vous servir!

Model / Modèle: _____

Production Number
Numéro de production: _____

Customer Service
Service à la clientèle **1-888-823-7827**

Important/Importante

Please retain the self-adhesive sticker which you will find at step 14 of the instruction manual.

Conservez l'autocollant qui sera collé seulement à l'étape 14 du feuillet d'instructions.

Conserve la etiqueta que será pegada sólo en la etapa 14 de la hoja de instrucciones.

► IMPORTANT NOTICE / NOTE IMPORTANTE / NOTA IMPORTANTE

Main hardware system / Système de quincaillerie principal / Sistema principal de quincalla

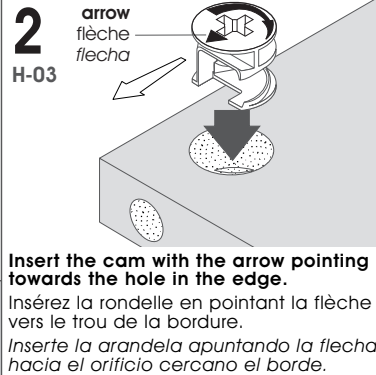
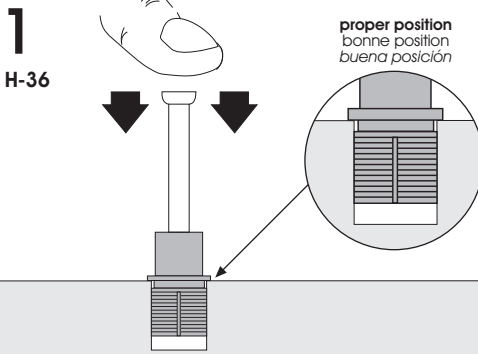

If needed / En cas de nécessité
En caso de necesidad

How to remove a misplaced assembly bolt (H-36).
Comment retirer un boulon (H-36) mal situé.
Cómo retirar un perno (H-36) mal ubicado.

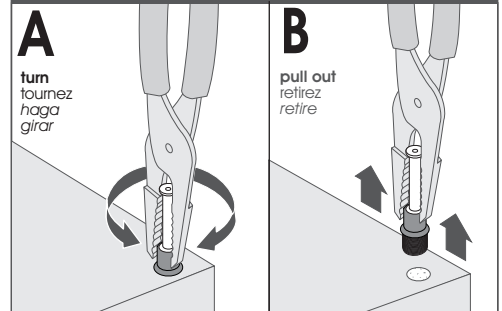

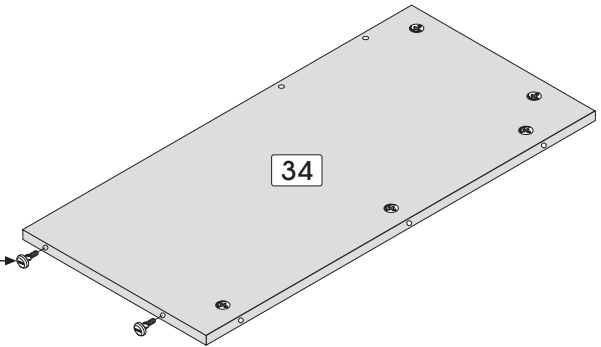
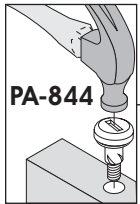
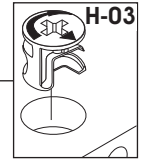
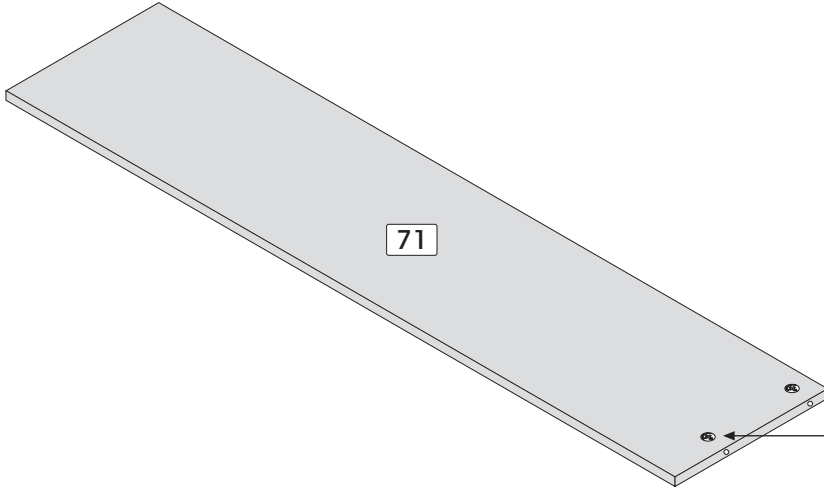
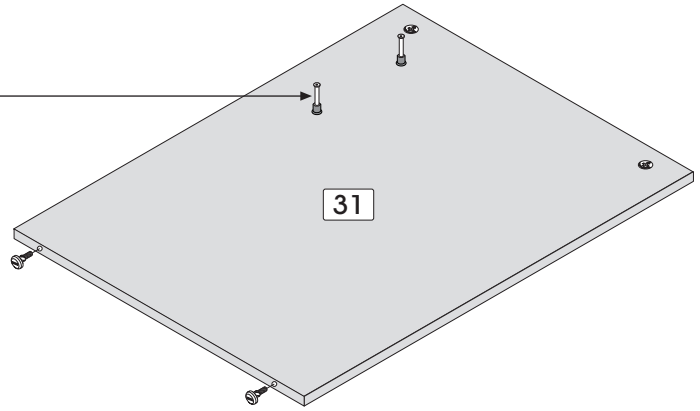
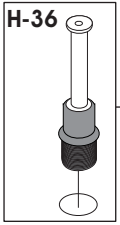

SERVICE/SERVICIO: 1-888 8BESTAR (1-888 823-7827)

Desk / Bureau / Escritorio

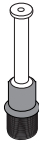

1

Code / Código	 H-03	 H-36	 PA-844
Qty / Qte / Cant.	x 9	x 2	x 4

IMPORTANT NOTICE / NOTE IMPORTANTE / NOTA IMPORTANTE

▶ Main hardware system / Système de quincaillerie principal / Sistema principal de quincalla

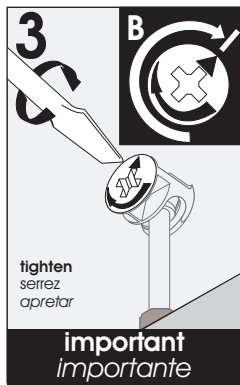
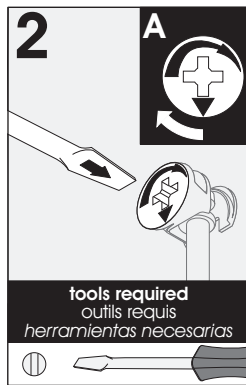
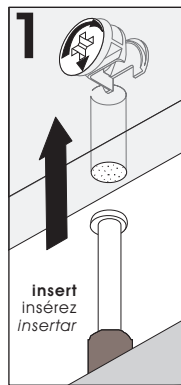

Make sure to properly tighten each cam to ensure furniture solidity. Otherwise, parts could be damaged or the user could be injured.

Assurez-vous de bien resserrer chaque rondelle pour assurer la solidité du meuble. Dans le cas contraire, des pièces pourraient être endommagées ou l'utilisateur pourrait se blesser.

Asegúrese de apretar bien cada arandela para garantizar la solidez del mueble. De lo contrario, podría provocarse daño a las piezas o las personas.

2 PRE-ASSEMBLY / PRÉ-ASSEMBLAGE / PREENSAMBLAJE

Desk / Bureau / Escritorio

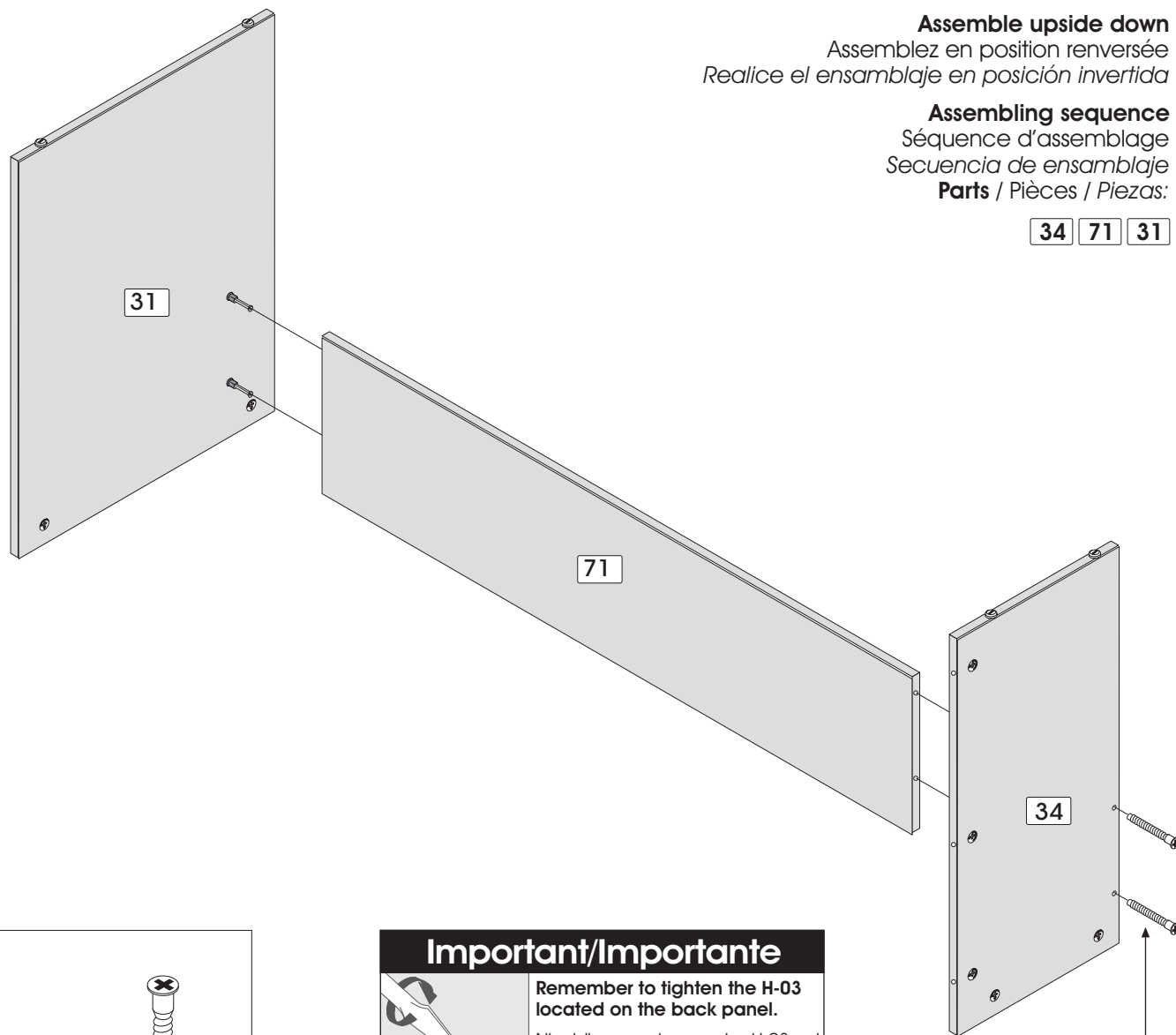

Assemble upside down

Assemblez en position renversée
Realice el ensamblaje en posición invertida

Assembling sequence

Séquence d'assemblage
Secuencia de ensamblaje

Parts / Pièces / Piezas:

34 71 31

2

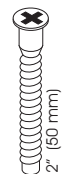

Code / Código VC-204

Qty / Qté / Cant. x 2

Important/Importante

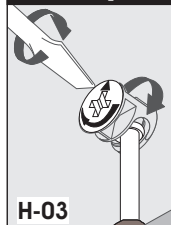

Remember to tighten the H-03 located on the back panel.

N'oubliez pas de serrer les H-03 qui sont situées au dos.

No se olvide de apretar las H-03 que se encuentran en el panel trasero.

H-03

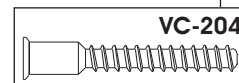

VC-204

SERVICE/SERVICIO: 1-888 8BESTAR (1-888 823-7827)

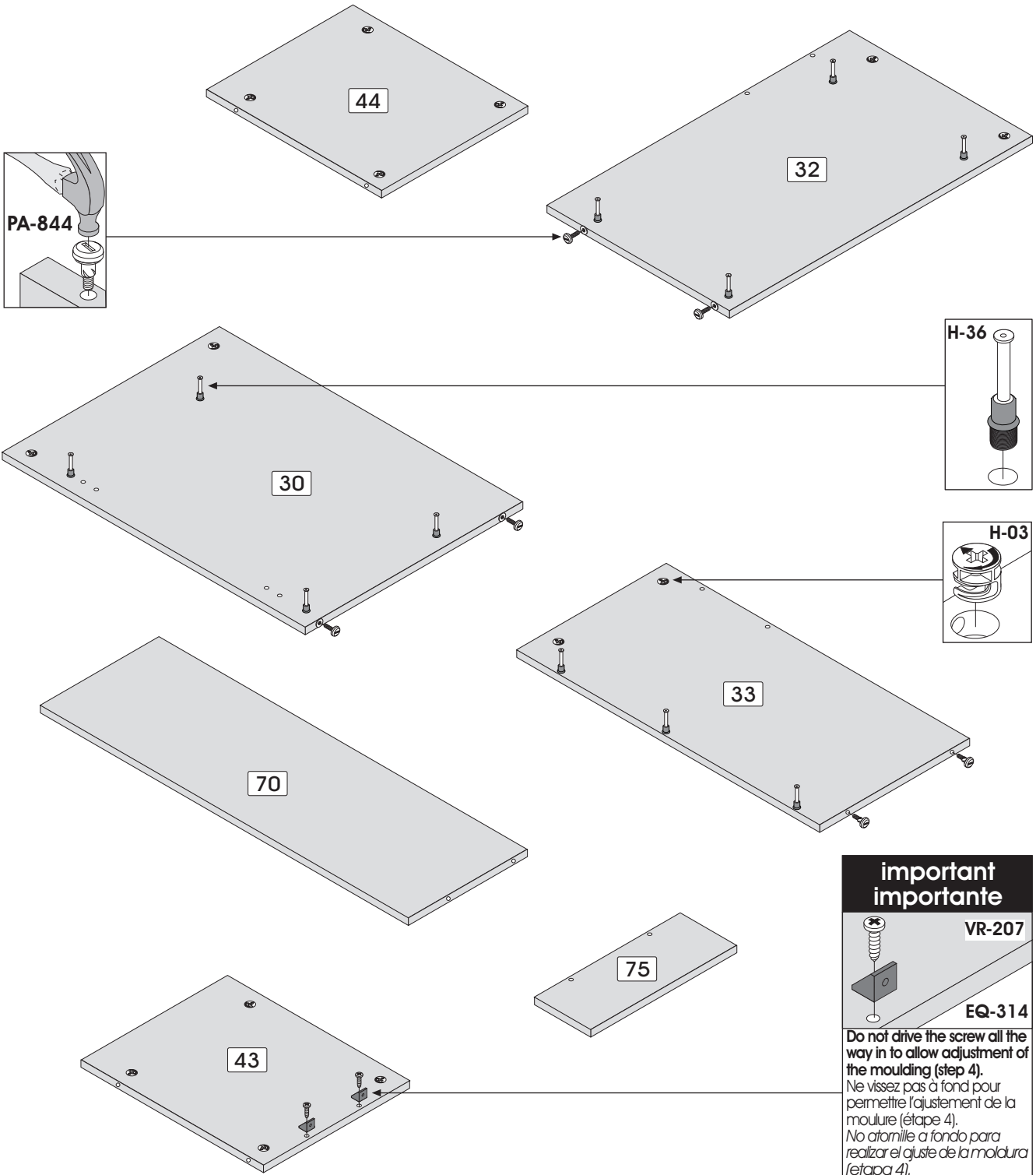

important
importante

VR-207

EQ-314

Do not drive the screw all the way in to allow adjustment of the moulding (step 4).
 Ne vissez pas à fond pour permettre l'ajustement de la moulure (étape 4).
 No atornille a fondo para realizar el ajuste de la moldura (etapa 4).

Code / Código	H-03	H-36	PA-844	EQ-314	VR-207
Qty / Qte / Cant.	x 14	x 11	x 6	x 2	x 2

Assemble on the side

Assemblez sur le côté

Realice el ensamblaje sobre la parte lateral

Assembling sequence

Séquence d'assemblage

Secuencia de ensamblaje

Parts / Pièces / Piezas:

30 **44** **43** **32** **80**

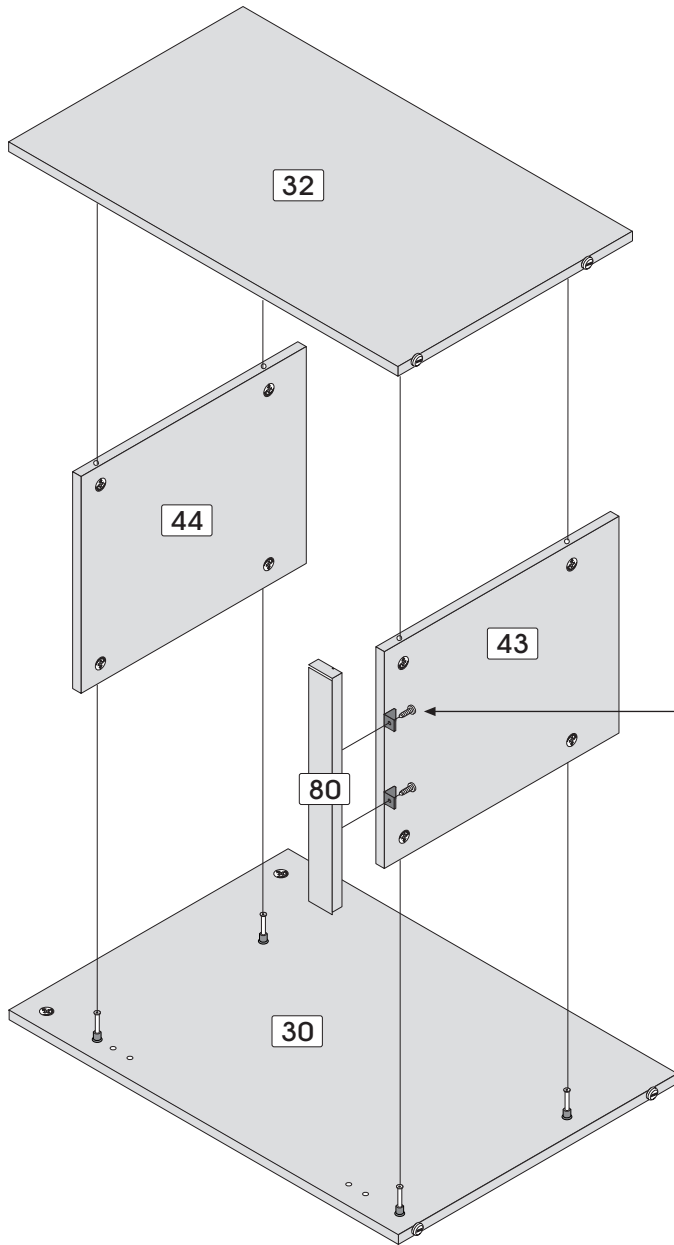

two people are required to assemble and move this model.

deux personnes sont requises pour assembler et déplacer ce modèle.

se necesitan dos personas para ensamblar y desplazar este mueble.

important / importante

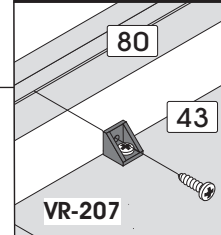

ajust the mouldings and tight the screws VR-207

ajuster la moulure et visser les vis VR-207
ajustar la moldura y apretar los tornillos VR-207

Important/Importante

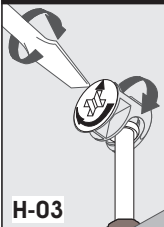

Remember to tighten the H-03 located on the back panel.

N'oubliez pas de serrer les H-03 qui sont situées au dos.

No se olvide de apretar las H-03 que se encuentran en el panel trasero.

H-03

4



Code / Código VR-207

Qty / Qté / Cant. x 2

Desk / Bureau / Escritorio



two people are required to assemble and move this model.

deux personnes sont requises pour assembler et déplacer ce modèle.
se necesitan dos personas para ensamblar y desplazar este mueble.

Assemble upside down

Assemblez en position renversée

Realice el ensamblaje en posición invertida

Assembling sequence

Séquence d'assemblage

Secuencia de ensamblaje

Parts / Pièces / Piezas:

32 44 + **70 33 75**

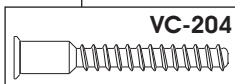
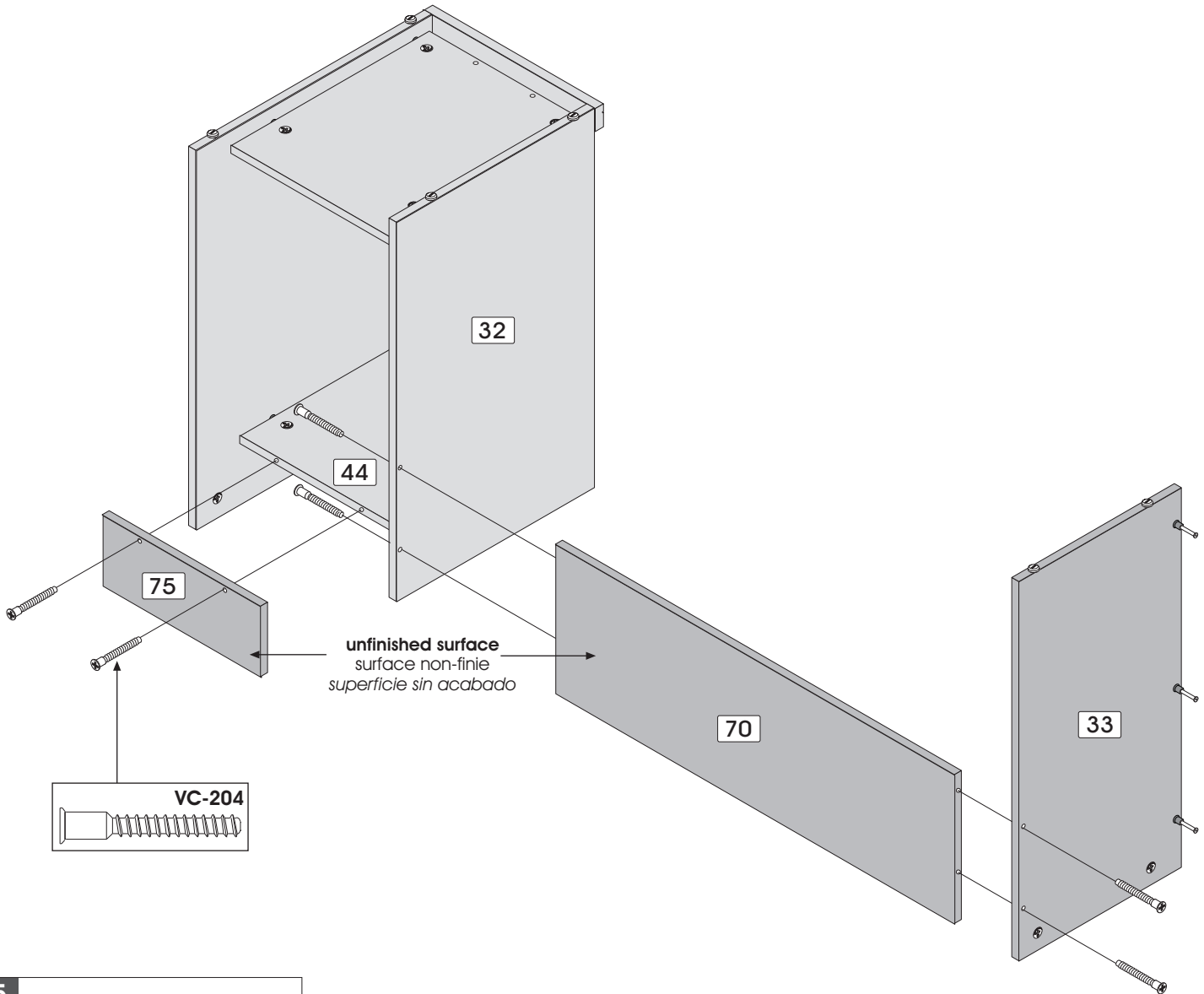

5

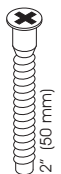

Code / Código VC-204

Qty / Qté / Cant. x 6

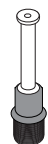
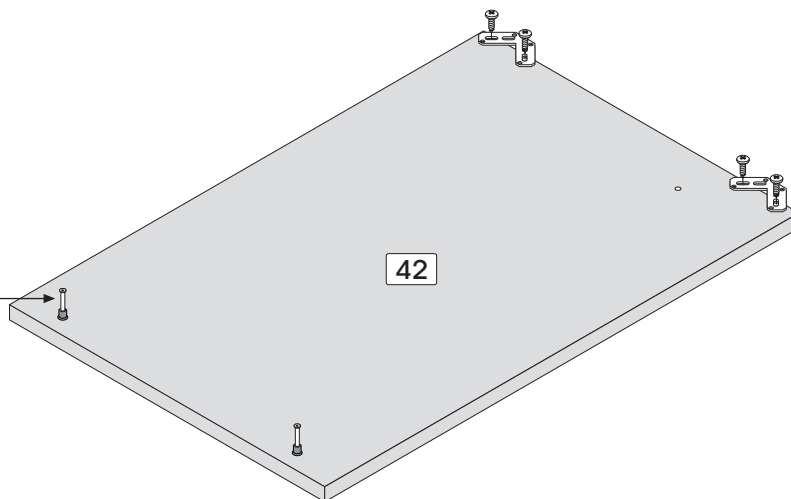
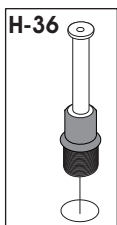
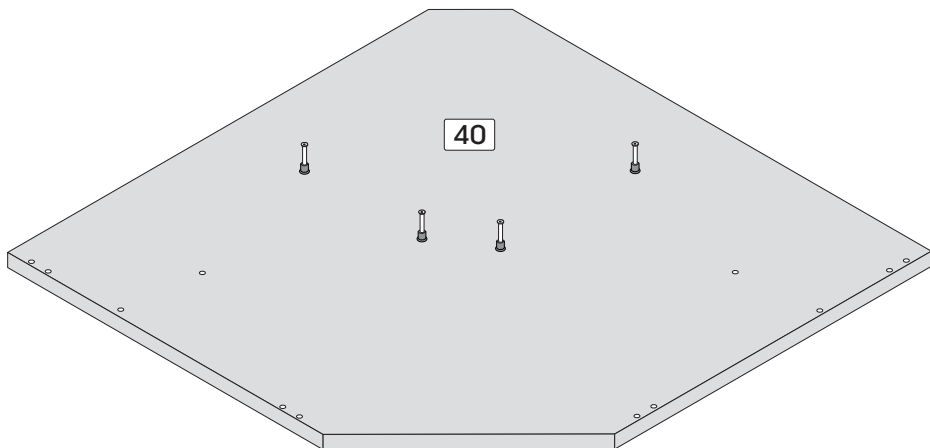
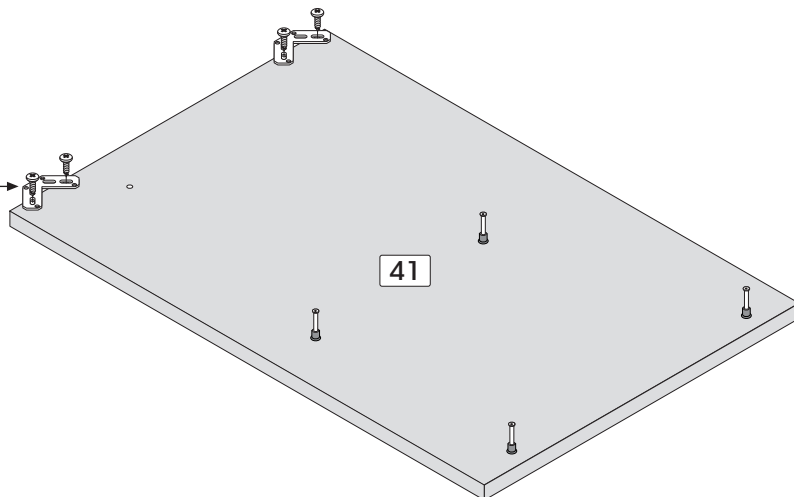
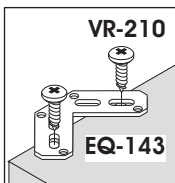

H-36

x 10

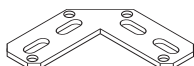

EQ-143

x 4



VR-210

x 8

Code / Código

Qty / Qté / Cant.

5/8" (16 mm)

Desk / Bureau / Escritorio

Assembling sequence

Séquence d'assemblage

Secuencia de ensamblaje

Parts / Pièces / Piezas:

30	32	33	+	34	31	+	41	42
----	----	----	---	----	----	---	----	----

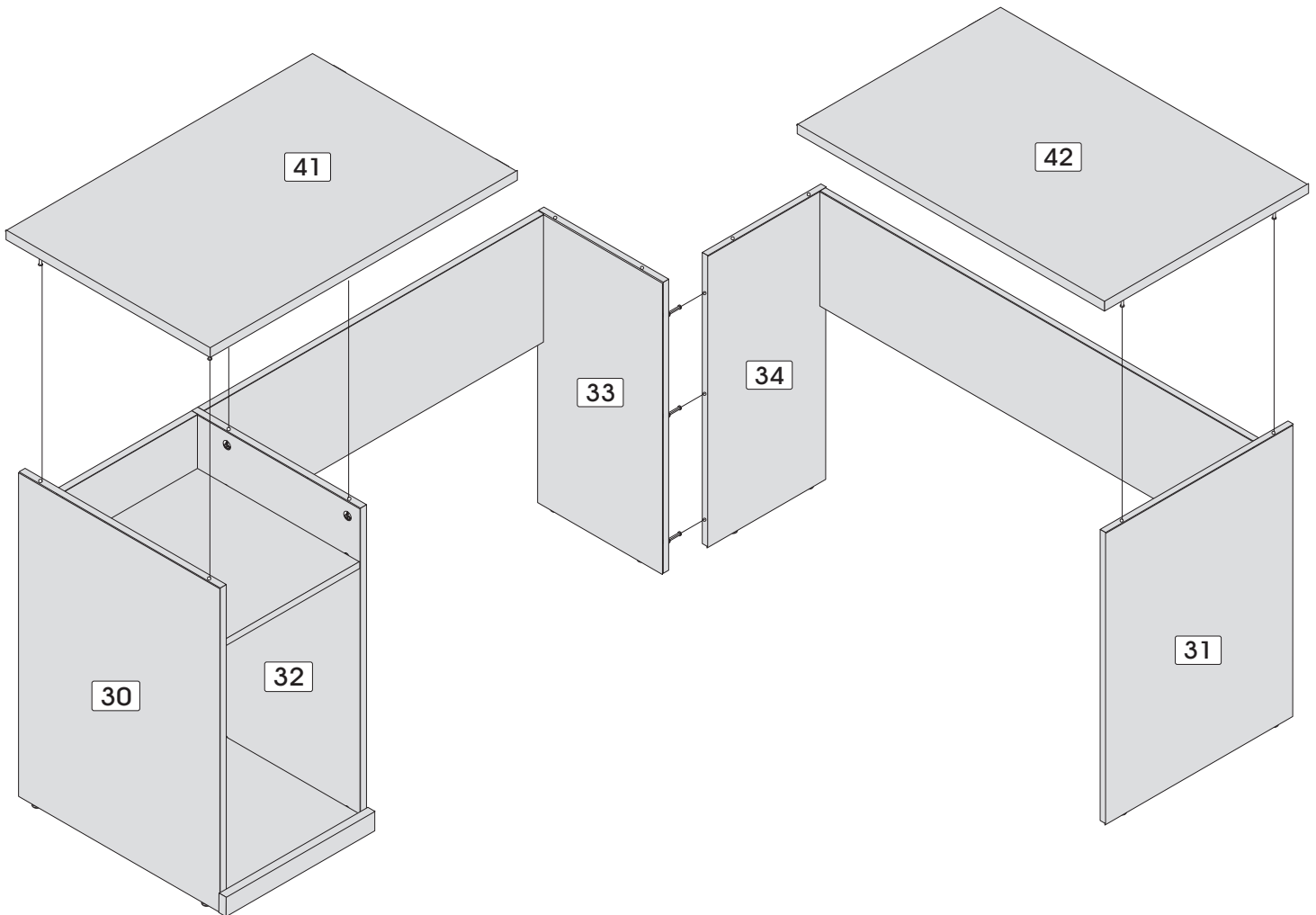

two people are required to assemble and move this model.

deux personnes sont requises pour assembler et déplacer ce modèle.
se necesitan dos personas para ensamblar y desplazar este mueble.

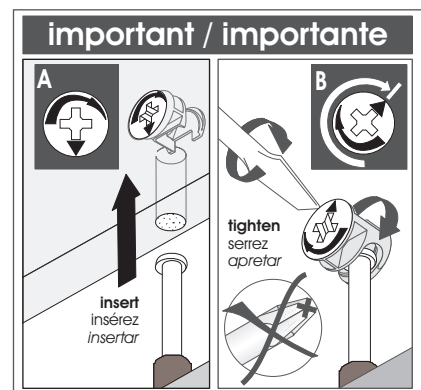

Desk / Bureau / Escritorio

Underneath View

Vue de dessous

Visión de debajo

Assembling sequence

Séquence d'assemblage

Secuencia de ensamblaje

Parts / Pièces / Piezas:

41 **42** + **40**



two people are required to assemble and move this model.
deux personnes sont requises pour assembler et déplacer ce modèle.
se necesitan dos personas para ensamblar y desplazar este mueble.

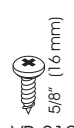
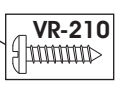
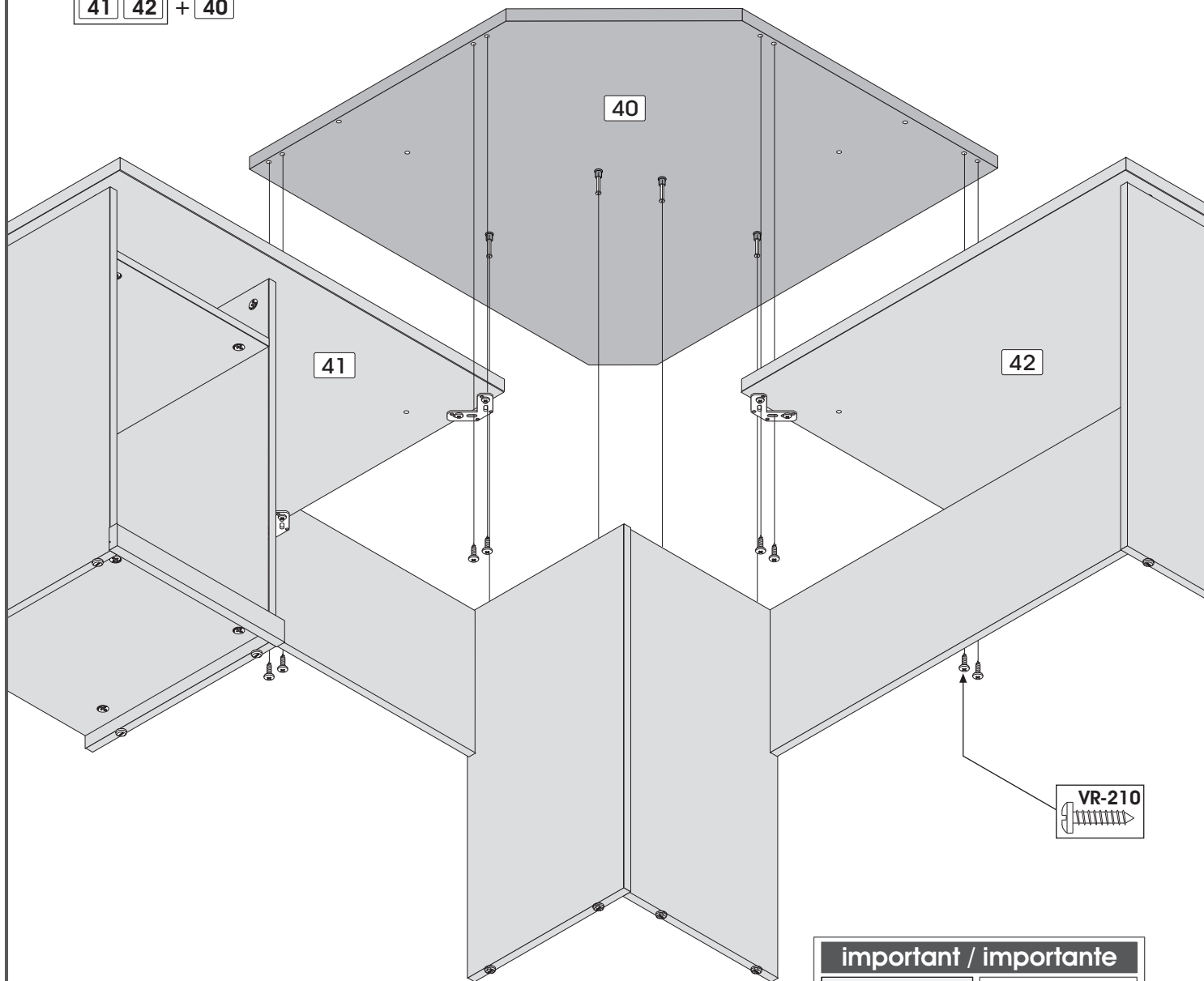

Code / Código **VR-210**
Qty / Qté / Cant. **x 8**

important / importante

A

insert
insérez
insertar

B

tighten
serrez
apretar

Hutch / Étagère / Estantería

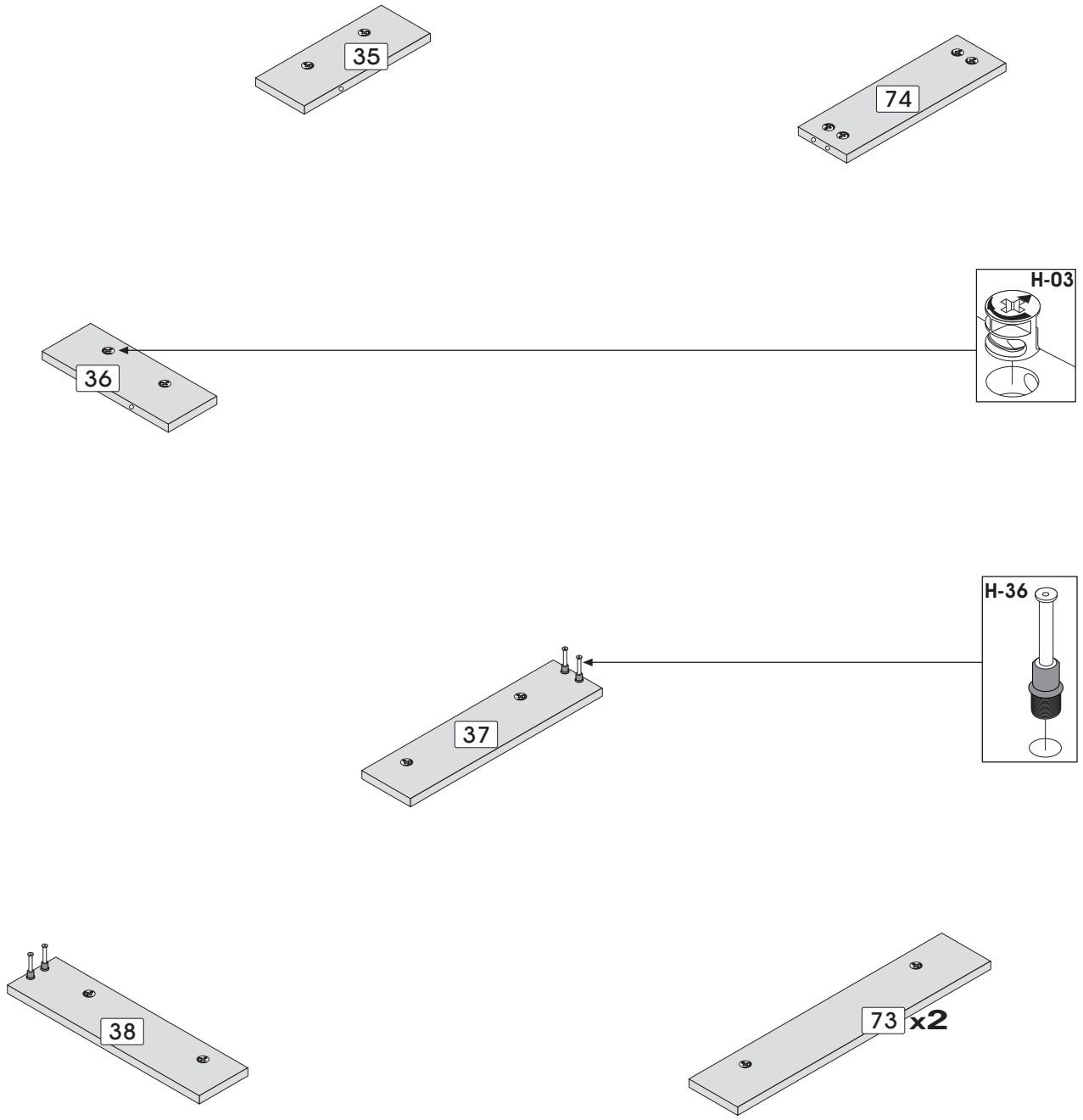

9

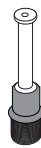
		
Code / Código	H-03	H-36
Qty / Qté / Cant.	x 16	x 4

Hutch / Étagère / Estantería

important / importante



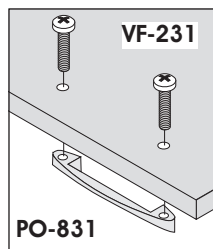
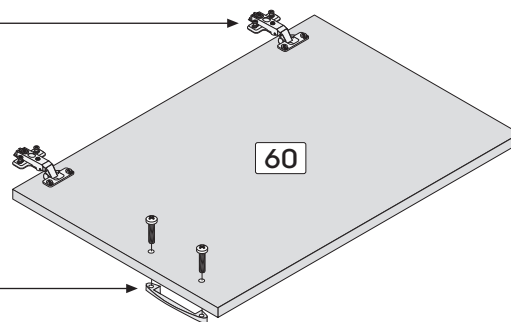
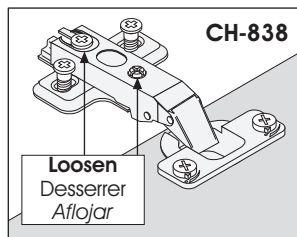
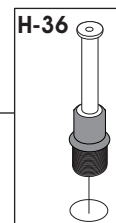
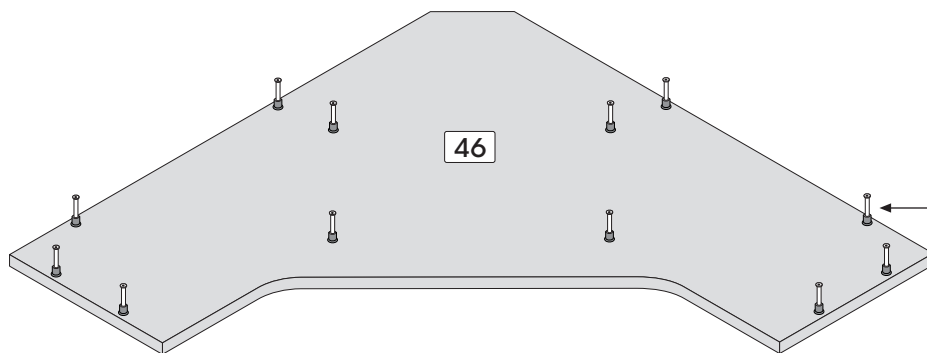
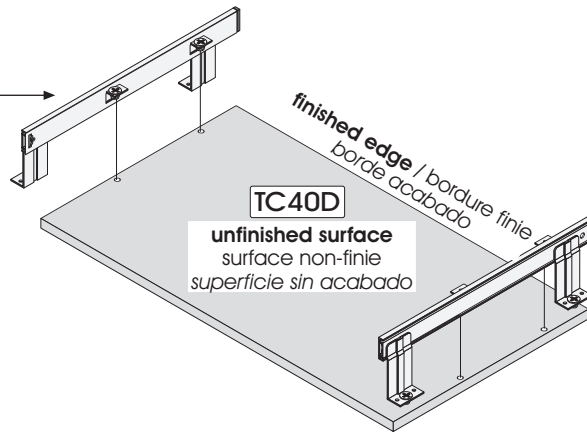
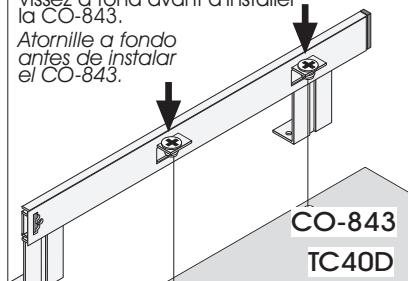

Drive the screw all the way in to install CO-843.

Vissez à fond avant d'installer la CO-843.

Atornille a fondo antes de instalar el CO-843.

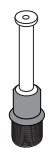

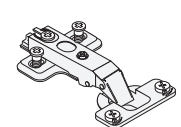
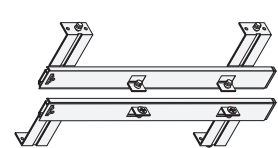
10

					
Code / Código	H-36	PO-831	CH-838	CO-843	VF-231
Qty / Qté / Cant.	x 12	x 1	x 2	x 1	x 2

SERVICE/SERVICIO: 1-888 8BESTAR (1-888 823-7827)

Hutch / Étagère / Estantería

Assemble upside down

Assemblez en position renversée

Realice el ensamblaje en posición invertida

Assembling sequence

Séquence d'assemblage

Secuencia de ensamblaje

Parts / Pièces / Piezas:

38 74 37 + **46** + **36 73** + **73 35**

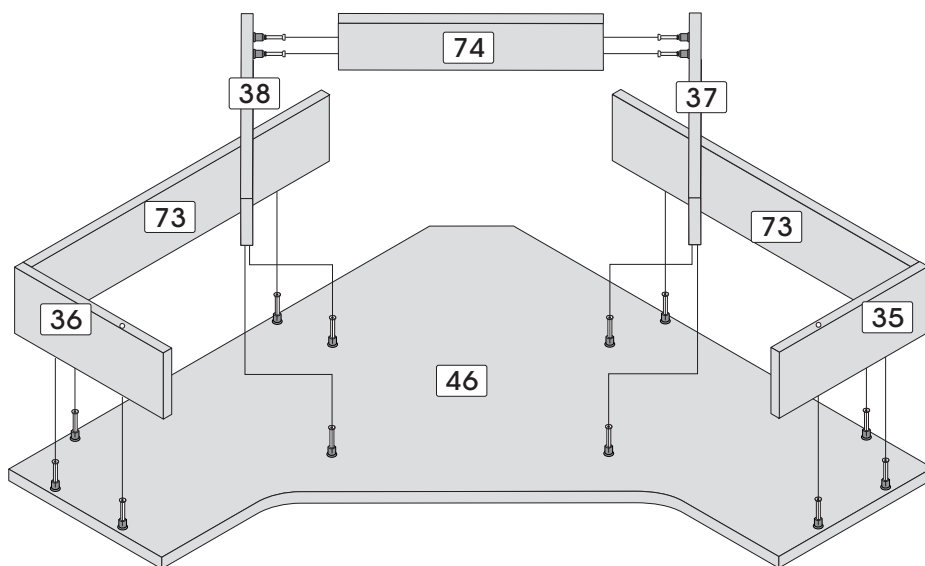

two people are required to assemble and move this model.
 deux personnes sont requises pour assembler et déplacer ce modèle.
 se necesitan dos personas para ensamblar y desplazar este mueble.

important / importante

A

insert
insérez
insertar

B

tighten
serrez
apretar

Underneath View

Vue de dessous
Visión de debajo

Assembling sequence

Séquence d'assemblage
Secuencia de ensamblaje

Parts / Pièces / Piezas:

41 40 42 + 35 36 + TC40D

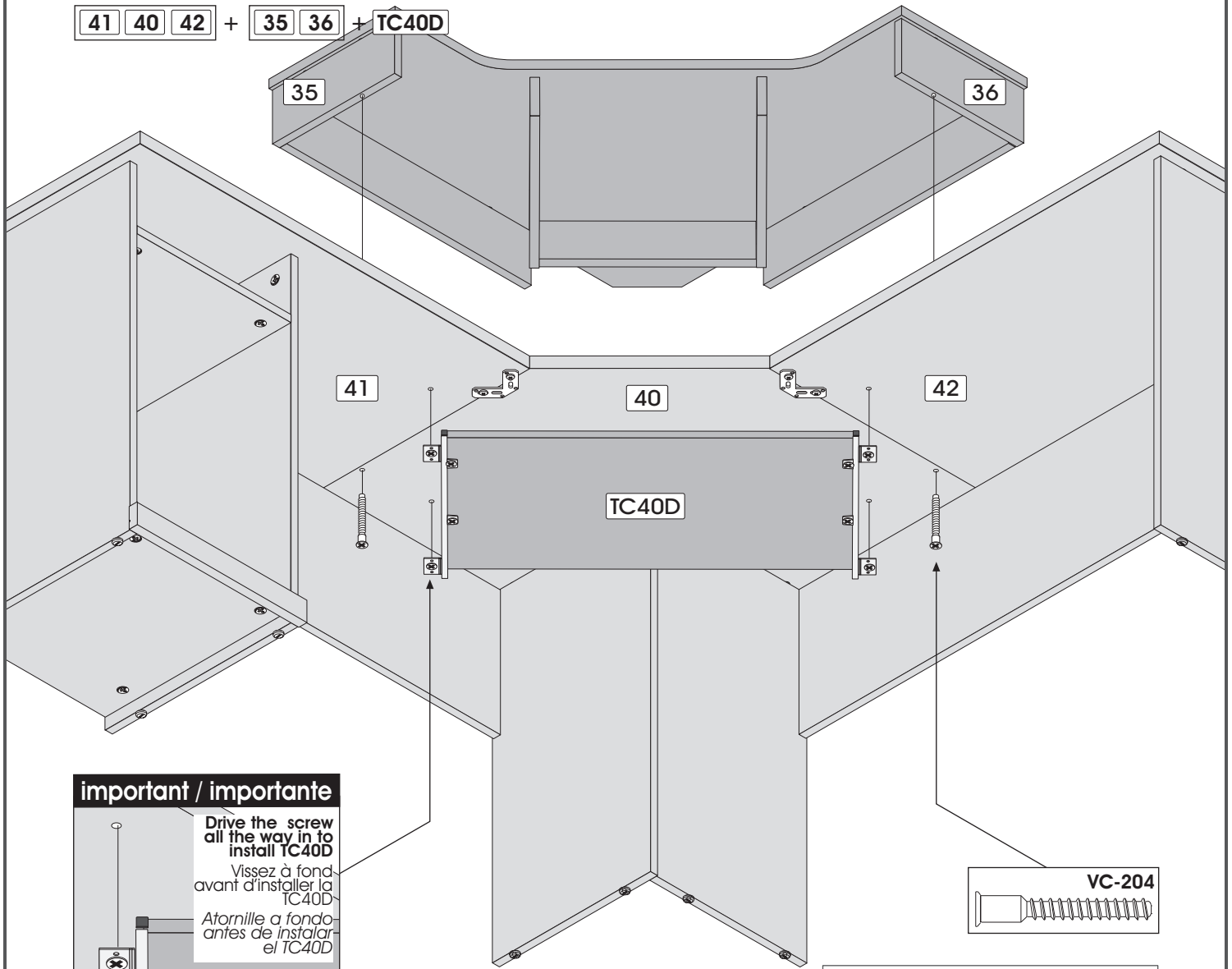

important / importante

Drive the screw all the way in to install TC40D
Vissez à fond avant d'installer la TC40D
Atornille a fondo antes de instalar el TC40D

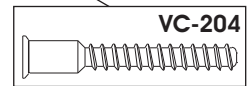

12

Code / Código VC-204
Qty / Qté / Cant. x 2

two people are required to assemble and move this model.
deux personnes sont requises pour assembler et déplacer ce modèle.
se necesitan dos personas para ensamblar y desplazar este mueble.

important / importante

A insert / insérez / insertar

B tighten / serrez / apretar

Use screw A for horizontal adjustment, screw B for depth adjustment and screws C for vertical adjustment.

Utilisez la vis A pour l'ajustement horizontal, les vis B pour l'ajustement en profondeur et les vis C pour l'ajustement vertical.

Utilice el tornillo A para realizar el ajuste horizontal, los tornillos B para el ajuste de profundidad y los tornillos C para el ajuste vertical.

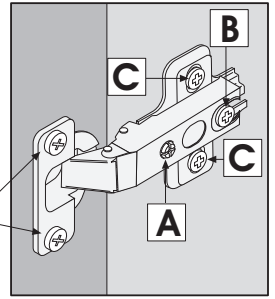

To remove hinges, start by loosening these two screws to free the locking system.

Pour enlever les pentures, desserrez ces deux vis d'abord pour libérer le système de verrouillage.

Para retirar las bisagras, afloje primero estos dos tornillos para liberar el sistema de fijación.

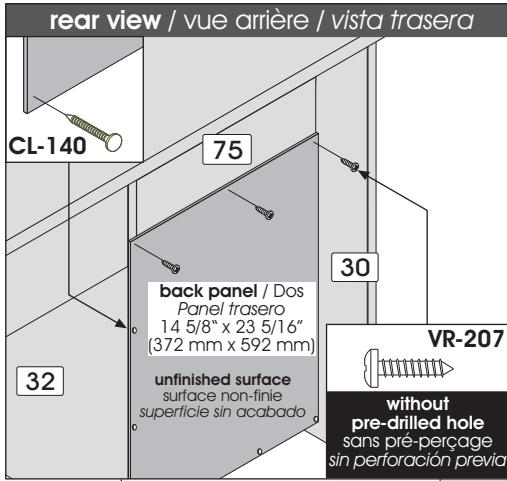

Important/Importante

If you are using the closed storage portion of your unit for your CPU, do not install back panel.

Ne pas faire l'installation du dos si vous utilisez l'armoire pour le rangement de l'unité centrale.

No hagan la instalacion de la espalda si van a utilizar el armario para la ordenacion de la unidad central

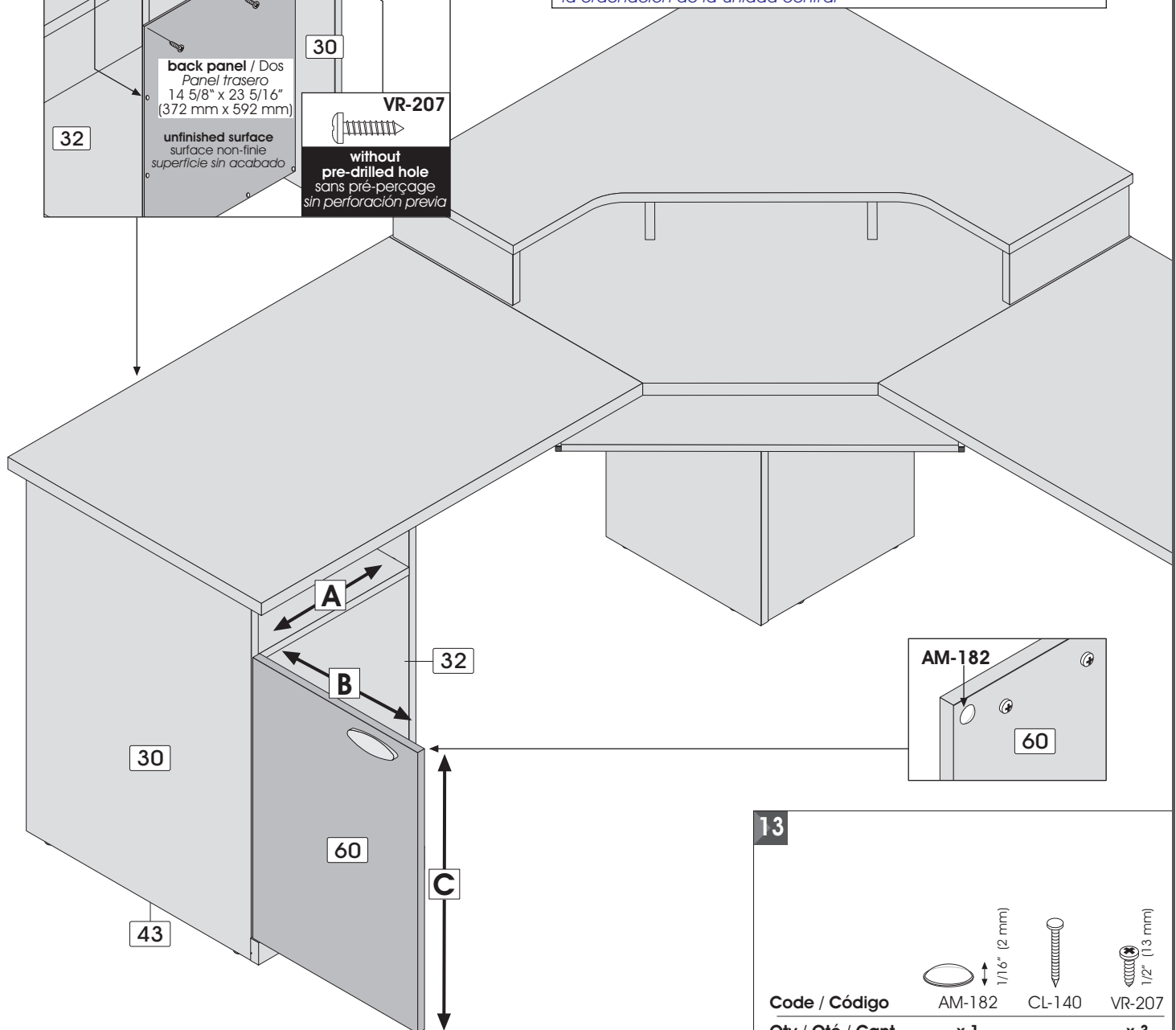

Code / Código	AM-182	CL-140	VR-207
Qty / Qté / Cant.	x 1	-	x 3

Important/Importante

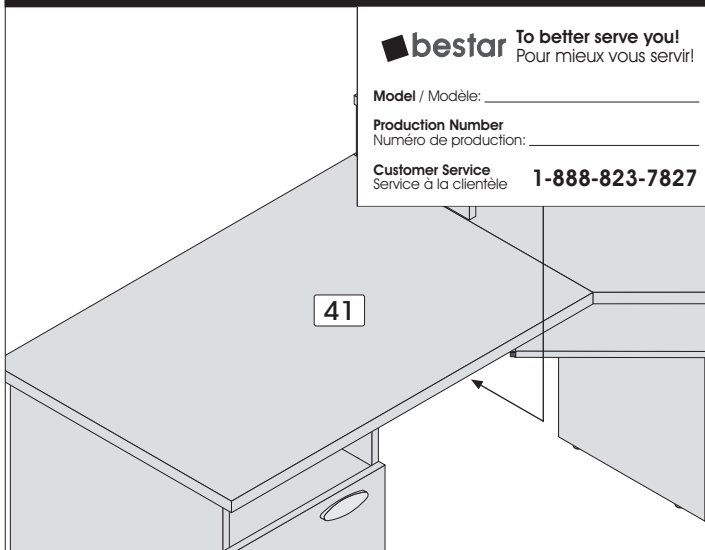

For future reference and to better serve you, please complete and apply the self-adhesive sticker in an accessible space such as under the part 41.

Pour mieux vous servir en cas de besoin, veuillez compléter et apposer l'autocollant dans un endroit facilement accessible tel que le dessous de la pièce 41.

Para uno mejor servicio en caso de necesidad, poner la etiqueta en un lugar de fácil acceso como por ejemplo la parte inferior de la pieza 41.

When you have completed the assembly of your new furniture, install plastic caps
Lorsque vous avez complété l'assemblage de votre meuble, installez les capuchons de plastique
Una vez que haya completado el ensamblaje del mueble, coloque los capuchones de plástico

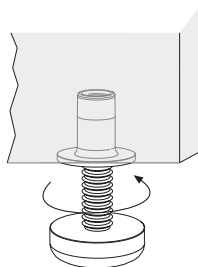
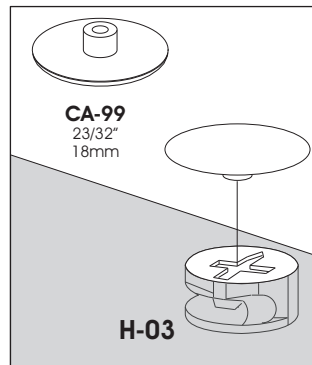

PA-844

To level your furniture, use leg levelers.

Pour niveler votre meuble utilisez les pattes ajustables.

Para nivelar su mueble utilice las patas ajustables.

PRODUCT CARE / ENTRETIEN DU PRODUIT / MANTENIMIENTO DEL PRODUCTO

Avoid placing the furniture in the sunlight or near a source of heat. Use a soft dry cloth for dusting. To clean heavy dirt, use a cloth dipped in a solution of mild detergent and water. Avoid leaving wet objects on the surface or using commercial chemical cleaning products.

Évitez d'exposer le meuble au soleil ou près de toute source de chaleur. Pour le nettoyage, utilisez un chiffon doux et sec. Pour la grosse saleté, utilisez un chiffon humidifié avec un peu de détergent dilué dans l'eau. Évitez de laisser des objets mouillés sur la surface de votre meuble ou d'utiliser des nettoyants chimiques.

Evite exponer el mueble al sol o las fuentes de calor. Para limpiarlo, utilice un paño suave y seco. Para limpiar las manchas rebeldes, utilice un trapo húmedo con un poco de detergente diluido en agua. No deje objetos mojados encima del mueble ni utilice limpiadores que contengan productos químicos.

CONGRATULATIONS! YOU ARE NOW THE OWNER OF A QUALITY PRODUCT
FÉLICITATIONS! VOUS AVEZ MAINTENANT EN VOTRE POSSESSION UN PRODUIT DE QUALITÉ
FELICITACIONES! AHORA ES USTED DUEÑO DE UN PRODUCTO DE CALIDAD.

SERVICE/SERVICIO: 1-888 8BESTAR (1-888 823-7827)

1. **Gender / Sexe / Sexo** Male / Homme / Hombre Female / Femme / Mujer
2. **Age / Âge / Edad :** -18 18-25 26-35 35-50 50 & +
3. **Last Name / Nom / Apellido :** _____
4. **First Name / Prénom / Nombre :** _____
5. **Address / Adresse / Dirección:** _____
6. **Apt. # :** _____ **City / Ville / Ciudad :** _____
7. **State / Province / Provincia :** _____ **Country / Pays / País :** _____
8. **Zip Code :** _____ **P.C. / C.P. :** _____

About our Product / À propos du produit / Acerca del producto

9. **Model # / # modèle / Modelo N° :** _____
10. **Date of Purchase / Date d'achat / Fecha de compra:** _____
11. **Store Name / Détaillant / Tienda :** _____
12. **Which factors influenced your purchase?**
 Quels facteurs ont influencé votre achat?
 Qué factores influyeron en su compra?
 Quality / Qualité / Calidad
 Style / Appearance / Apariencia
 Value for the price / Rapport qualité/ptix / Relación calidad-precio
 Recommendation / Recommandation / Recomendación
 Store Display / Présentoir / Exhibidor
 Brand Name / Marque / Marca Price / Ptx / Precio
 Advertising / Publicité / Publicidad Dimensions / Dimensión
13. **Where will this furniture primarily be used?**
 À quel endroit sera utilisé le meuble?
 En qué lugar será utilizado el mueble?
 Office / Bureau / Oficina
 Home Office / Bureau à la maison / Oficina del hogar
 Family Room / Salle familiale / Sala familiar
 Living Room / Salon / Salón
 Bedroom / Chambre / Cuarto
 Children's Room / Chambre d'enfant / Cuarto de niños
 Other / Autre / Otro: _____

14. **The dimension of the room is approximately:**
 La dimension de la pièce est d'environ :
 La dimensión del cuarto es de aproximadamente:
 80 sqft./pi² 120 sqft./pi²
 100 sqft./pi² 140 sqft./pi²
15. **What kind of computer do you own?**
 Quel type d'ordinateur possédez-vous?
 Qué tipo de computadora tiene usted?
 Desktop / Ordinateur de bureau / Computadora de escritorio
 Laptop / Portable / Portátil
16. **If you bought a desk, which accessories would you need to complete your work space?**
 Si vous avez acheté un bureau, de quels accessoires auriez-vous besoin pour compléter votre espace de travail?
 Si usted compró un escritorio, qué accesorios necesitaría para completar su espacio de trabajo?
 Lateral File, Letter/Legal Filing System
 Filière latérale, Classement de format lettre / legal
 Archivo lateral, Clasificación para formato letra y legal
 Bookcase / Bibliothèque / Biblioteca
 Hutch / Étagère / Estantería
 Other / Autre / Otro : _____
17. **The size of the work surface is:**
 La dimension de la surface de travail est :
 La dimensión de la superficie de trabajo es:
 Professional / Professionnel / Profesional
 Upper Management / Haute direction / Gerente
 Middle Management / Direction / Director
 Marketing / Commercialisation / Comerciante
 Clerical / Employé de bureau / Empleado de oficina
 A Student / Étudiant / Estudiante
 Business Owner / Entrepreneur / Empresario
 Number of employees / Nombre d'employés
 Número de empleados 1-5 6-9 10-19 20 & +

About Yourself / À propos de vous / Acerca de usted

20. **Marital status / Statut / Estado Civil**
 Married / Marié / Casado (a)
 Single / Célibataire / Soltero (a)
 Divorced / Divorcé / Divorciado
21. **Including yourself, how many people live in your household?**
 Incluant vous-même, combien de personnes habitent sous votre toit?
 Incluyéndose usted, cuántas personas viven bajo su techo?
 1 2 3 4 5 6 & +

22. Occupation / Ocupación

- Professional / Professionnel / Profesional
 Upper Management / Haute direction / Gerente
 Middle Management / Direction / Director
 Marketing / Commercialisation / Comerciante
 Clerical / Employé de bureau / Empleado de oficina
 A Student / Étudiant / Estudiante
 Business Owner / Entrepreneur / Empresario
 Number of employees / Nombre d'employés
 Número de empleados 1-5 6-9 10-19 20 & +

- Telecommuter / Télétravail / Trabajo a distancia
 Governmental Employee / Employé gouvernemental
 Empleado gubernamental

23. Which group describes your annual family income?

Quel groupe décrit votre revenu annuel familial?
 Qué grupo describe su renta anual familiar?

- \$15,000 \$50,000 - \$74,999
 \$15,000 - \$19,999 \$75,000 - \$99,999
 \$20,000 - \$29,999 \$100,000 - \$149,000
 \$30,000 - \$39,999 \$150,000 & +
 \$40,000 - \$49,999

Thanks / Merci / Gracias

Thanks for taking the time to fill out this questionnaire. Your answers will help us serve you in the future. We value your suggestions and comments and look forward to hearing from you.
 Merci d'avoir pris le temps de compléter ce questionnaire. Vos réponses nous aideront à mieux vous servir dans le futur. Vos suggestions et commentaires ont une grande importance pour nous.
 Gracias por tomar el tiempo de completar este cuestionario. Sus respuestas nos ayudarán a servirle mejor en el futuro. Sus sugerencias y comentarios tienen una gran importancia para nosotros.

4220, rue Villeneuve
Lac-Mégantic, QC
Canada
G6B 2C3



First Class
Postage
Here
Affranchir
suffisamment

Product Registration Card / Carte d'enregistrement du produit
Tarjeta de registro del producto

Dear Customer,

Thank you for choosing Bestar furniture. At Bestar our goal is to produce high-quality, durable, fashionable furniture at affordable prices in order to satisfy our customers' needs. That's why we are asking a valued customer like you to take a few moments to help us with the following questionnaire. We would greatly appreciate your input.

Cher client(e),

Merci d'avoir acheté un meuble Bestar. Chez Bestar, notre but est de produire des meubles de qualité, durables, esthétiques et à prix abordable pour satisfaire les besoins de nos clients. C'est pourquoi nous demandons à un client d'importance tel que vous de prendre quelques minutes pour compléter ce questionnaire. Nous apprécions votre implication.

Querido (a) cliente,

Gracias por comprar un Mueble Bestar. En Bestar, nuestro objetivo es producir muebles de calidad, duraderos, estéticos y a un precio razonable para satisfacer las necesidades de nuestros clientes. Es por esta razón que le pedimos a un cliente tan importante como usted de tomar algunos minutos para completar este cuestionario. Apreciaremos su participación.

Addicted to Innovation / La passion de l'innovation / La pasión de la innovación



Seal with tape / Cacheter avec du ruban adhésif / Sellar con cinta adhesiva

Product Registration Card / Carte d'enregistrement du produit
Tarjeta de registro del producto

Please complete and return this questionnaire to us either by regular mail or via our internet site.

Vous pouvez compléter et nous retourner ce questionnaire par la poste ou via notre site internet.

Usted puede completar y enviarnos este cuestionario por correo o a través nuestro sitio internet.

www.bestar.ca

Addicted to Innovation / La passion de l'innovation / La pasión de la innovación

